

MARTINETTI MECCANICI

Made in Italy



*Il mondo CHIARAVALLI GROUP:
molto più di un insieme di perfetti componenti meccanici*



MARTINETTI



MECCANICI

La nuova linea di prodotto Martinetti Meccanici denominata CHT (Chiaravalli High Tech) si integra e completa la gamma degli articoli destinati alla Trasmissione Meccanica.

La nuova linea di prodotti è realizzata utilizzando materiali di alta qualità, lavorati con precisioni assolute, usufruendo del moderno parco macchine di aziende appartenenti alla Chiaravalli Group SpA.

Gli elementi base che compongono il prodotto finale Martinetto sono realizzati in grandi serie, rigorosamente controllati e posti a magazzino. Uno speciale software realizzato dalla Chiaravalli Group SpA, permette ai nostri clienti di combinare omogeneamente i vari elementi e di realizzare prima, in versione virtuale, il martinetto richiesto e poi, in seconda fase, di ordinarlo con assoluta precisione.

L'impegno della Chiaravalli Group SpA è di garantire la consegna di questo prodotto in tempi ristrettissimi, con qualità e precisioni garantite.

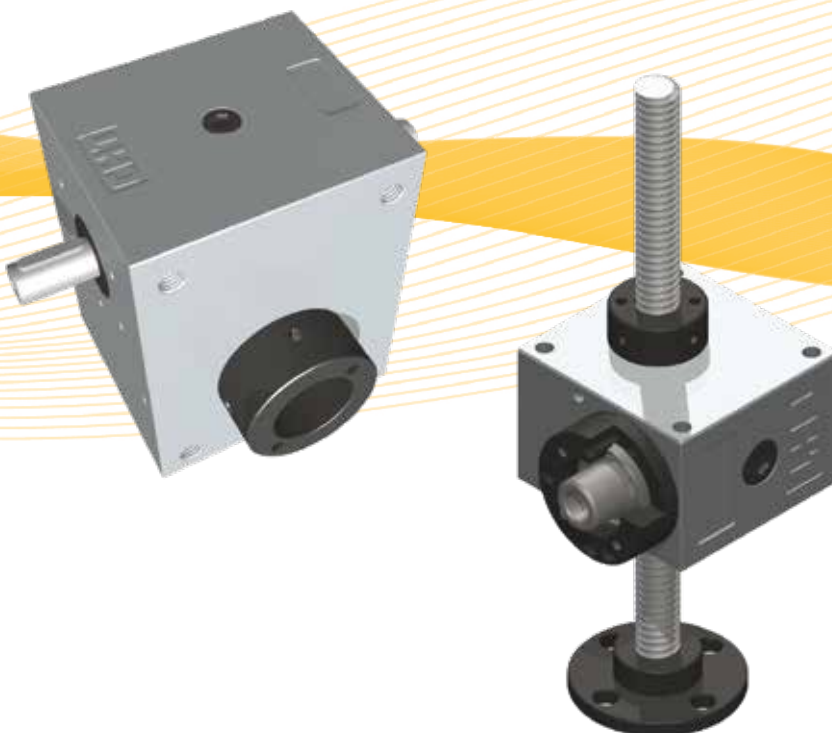

NUOVA SERIE

HEAVY LINE

CHS 9 · CHS 10 · CHS 12 · CHS 14 · CHS 16

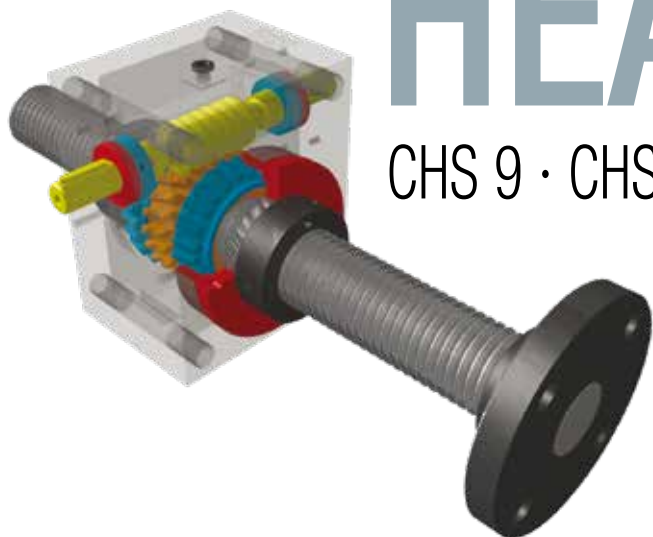

Con la nostra esperienza abbiamo progettato e realizzato la Nuova Serie di **Martinetti Heavy Line**.

Due soli punti per rimarcare le prestazioni meccaniche e dinamiche che differenziano questa nuova gamma:

- 1 • struttura monolitica completamente ricavata da lavorazioni meccaniche
- 2 • assemblaggio realizzato con cuscinetti conici oscillanti

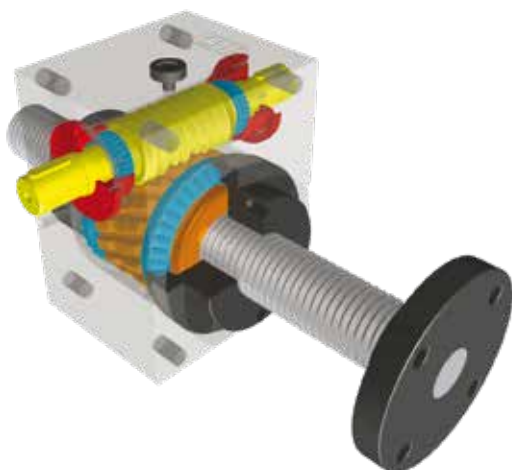

Schede tecniche da pag. 52 a pag. 71



Premessa	Pag.	10
Codifica Martinetto	Pag.	11
Caratteristiche Generali	Pag.	12
Carichi Dinamici	Pag.	12
Carichi Statici	Pag.	13
Carichi Radiali	Pag.	14
Comando Manuale / Motorizzato	Pag.	15
Lubrificazione	Pag.	17
Carico in Compressione	Pag.	18

CHS 1

Dimensioni Martinetto TS	Pag.	20
Dimensioni Martinetto RS		21
Tabella Prestazioni		22

CHS 2

Dimensioni Martinetto TS	Pag.	24
Dimensioni Martinetto RS		25
Tabella Prestazioni		26

CHS 3

Dimensioni Martinetto TS	Pag.	28
Dimensioni Martinetto RS		29
Tabella Prestazioni		30

CHS 4

Dimensioni Martinetto TS	Pag.	32
Dimensioni Martinetto RS		33
Tabella Prestazioni		34

CHS 5

Dimensioni Martinetto TS	Pag.	36
Dimensioni Martinetto RS		37
Tabella Prestazioni		38

CHS 6

Dimensioni Martinetto TS	Pag.	40
Dimensioni Martinetto RS		41
Tabella Prestazioni		42

CHS 7

Dimensioni Martinetto TS	Pag.	44
Dimensioni Martinetto RS		45
Tabella Prestazioni		46

CHS 8

Dimensioni Martinetto TS	Pag.	48
Dimensioni Martinetto RS		49
Tabella Prestazioni		50

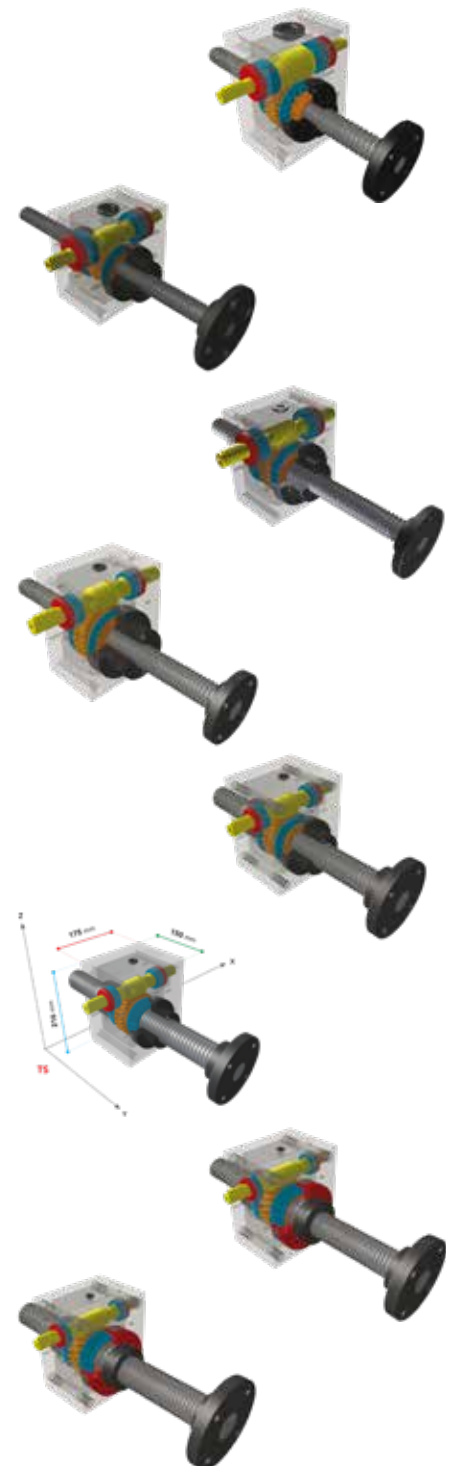



INDICE

**CHS
9**
HEAVY LINE

Dimensioni Martinetto TS
Dimensioni Martinetto RS
Tabella Prestazioni

NEW ➤

Pag. 52
53
54

**CHS
10**
HEAVY LINE

Dimensioni Martinetto TS
Dimensioni Martinetto RS
Tabella Prestazioni

NEW ➤

Pag. 56
57
58

**CHS
12**
HEAVY LINE

Dimensioni Martinetto TS
Dimensioni Martinetto RS
Tabella Prestazioni

NEW ➤

Pag. 60
61
62

**CHS
14**
HEAVY LINE

Dimensioni Martinetto TS
Dimensioni Martinetto RS
Tabella Prestazioni

NEW ➤

Pag. 64
65
66

**CHS
16**
HEAVY LINE

Dimensioni Martinetto TS
Dimensioni Martinetto RS
Tabella Prestazioni

NEW ➤

Pag. 68
69
70

Martinetti con Viti a Ricircolo di Sfere ————— Pag. 72
Chiocciola Singola Flangiata ————— Pag. 73

CHS 2 VRS - CHS 3 VRS ————— Pag. 74
CHS 3 VRS - CHS 4 VRS ————— 75
CHS 4 VRS - CHS 5 VRS ————— 76

Martinetti Meccanici Speciali ————— Pag. 77

Configurazione Martinetti ————— Pag. 78
Opzioni a Richiesta ————— Pag. 79-82
Protezioni Vite di Spinta ————— Pag. 83
Parti di Ricambio ————— Pag. 84

Chiocciola di Sicurezza ————— Pag. 86
Protezione Rigida Oscillante ————— Pag. 87

Esempi di Montaggio ————— Pag. 88

Condizioni Generali di Vendita ————— Pag. 97

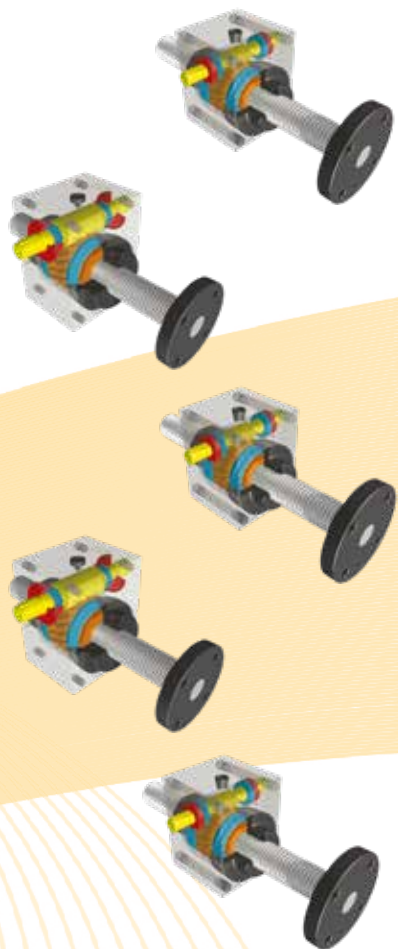



La nuova serie di martinetti di sollevamento meccanici a vite trapezia CHIARAVALLI, denominata CHS, è un prodotto che deve la sua innovazione alla modularità, questo consente di fornire in tempi ragionevoli un prodotto personalizzato.

L'accoppiamento con i motori elettrici è garantito grazie alla predisposizione con flange IEC B5 e B14, siano essi normali, autofrenanti o antideflagranti.

Questo tipo di martinetto a vite senza fine trova impiego in svariati campi dove si rende necessario sollevare pesi importanti o cambiare i formati di produzione di linee automatizzate come macchine per la lamiera, imballaggio, stampa, tessile, plastica, alimentare, energie rinnovabili ed altri ancora.

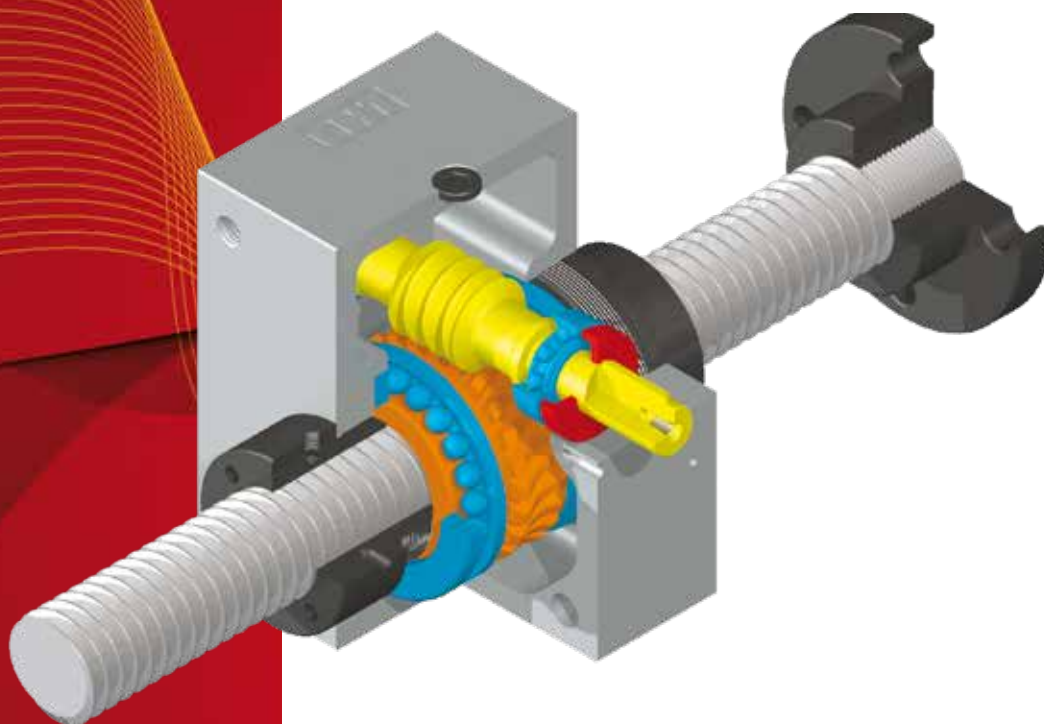

CARATTERISTICHE PRODOTTO

- modularità
- personalizzazione
- cassa alta resistenza in ghisa
- vite senza fine temprata e rettificata
- lubrificazione a lunga durata

I martinetti serie CHS sono prodotti in 13 grandezze, personalizzabili con tutti gli accessori presenti a catalogo secondo le richieste dei clienti.



CHS- - -C -R - - - -PAM B --, Kw- P- -SP

GRANDEZZA
1-2-3-4-5-6-7-8-9-10-12-14-16

VITE TRASLANTE **TS**
VITE ROTANTE **RS**

CORSA IN mm

RAPPORTO DI RIDUZIONE	
CHS 1	RAPPORTI 5 - 20
CHS 2 - 3 - 4 - 5 - 6 - 7 - 8	RAPPORTI 5 - 10 - 30
CHS 9 - 10 - 12 - 14 - 16	RAPPORTI 10 - 30

TERMINALI VITONE TS - TF - TL - TP

SPORGENZA ALBERO ENTRATA
DX - Destra SX - Sinistra DE - Doppia Entrata

SPORGENZA ENTRATA MOTORIZZATA
M3 - Destra - M4 - Sinistra
M1 - Destra vite DE
M2 - Sinistra vite DE

ACCESSORI OPZIONALI
PR - PE - AR - AS - FC - PO - AM - CU - RG - CS - FCO - VRS - LO - CF - OX

GRANDEZZA FLANGIA ACCOPPIAMENTO MOTORE
56 - 63 - 71 - 80 - 90 - 100 - 112 - 132

TIPO DI FLANGIA MOTORE (B5 O B14)

POTENZA MOTORE IN Kw (SOLO SE RICHIESTO CON MOTORE ASSEMBLATO)

NUMERO POLI MOTORE: 2 - 4 - 6 (SOLO SE RICHIESTO CON MOTORE ASSEMBLATO)

TIPO MOTORE: T-TRIFASE, F-AUTOFRENANTE (SOLO SE RICHIESTO CON MOTORE ASSEMBLATO)

DOPO **SP** DESCRIVERE ALTRE POSSIBILI CARATTERISTICHE



CARATTERISTICHE GENERALI

Il martinetto a vite senza fine è uno dei più economici e funzionali meccanismi per spostare sollevando o abbassando carichi anche importanti, per operazioni di spinta o trazione degli stessi.

Può essere utilizzato sia singolarmente che in combinazioni a più unità, manualmente oppure in versione motorizzata. Accoppiati mediante alberi di trasmissione o altri elementi meccanici possono garantire un perfetto sincronismo. I martinetti CHIARAVALLI sono previsti per portate tra 0,5 e 100 tonnellate ciascuno a seconda delle grandezze.

ANALISI E COMPOSIZIONE DEI CARICHI

Per la corretta scelta del martinetto e, di conseguenza, per il suo corretto funzionamento, è necessario individuare il reale carico applicato e la natura di quest'ultimo come sotto meglio specificato:

- Carichi STATICI
- Carichi DINAMICI

Che a loro volta possono essere:

- Carichi in TRAZIONE
- Carichi in COMPRESSIONE
- Carichi RADIALI
- Carichi COMPOSTI

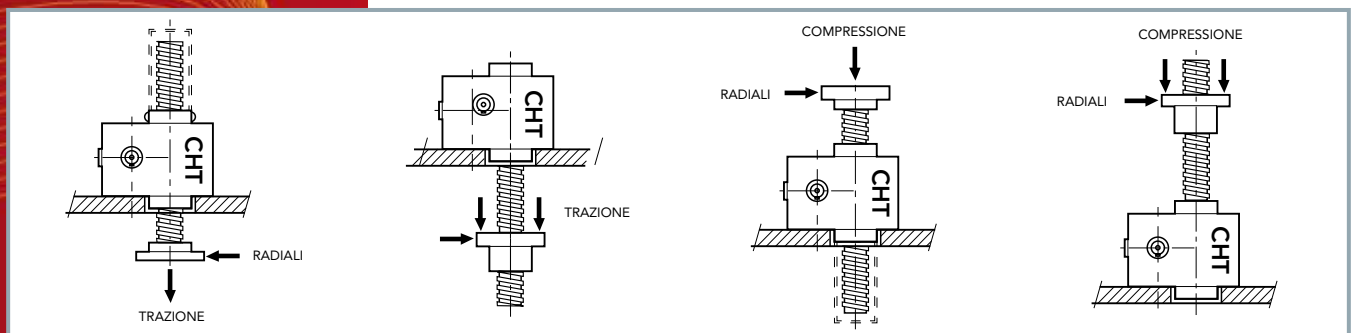

CARICHI DINAMICI

TRAZIONE

Il carico massimo in trazione applicabile al martinetto è determinato da più fattori: capacità termica, temperatura ambiente, servizio e urti o carichi radiali.

Verificare le tabelle di utilizzo da pag. 20 a 71 e pag. 18-19

COMPRESSIONE

Il carico massimo utilizzabile in compressione è influenzato da più fattori: lunghezza dell'asta filettata, capacità termica, urti e carichi radiali, temperatura ambiente e tipo di servizio.

Verificare le tabelle di utilizzo da pag. 20 a 71

Inoltre il carico gravante sull'asta causa una flessione della stessa rendendo necessaria un'ulteriore verifica da effettuare utilizzando la tabella a pag. 18-19 secondo le formule di EULERO legate al tipo di vincolo/guida per determinare il carico massimo.

RADIALI

Nelle applicazioni dinamiche i carichi radiali **NON SONO AMMESSI**.

RIBALTAMENTO

Come per i carichi radiali non sono ammessi momenti ribaltanti: ovviare al problema utilizzando guide esterne opportunamente dimensionate che evitino di sottoporre il martinetto a questo tipo di carichi.



CARICHI STATICI

TRAZIONE

Il carico massimo in trazione applicabile al martinetto è quello massimo previsto dalle tabelle di utilizzo da pag. 20 a 71

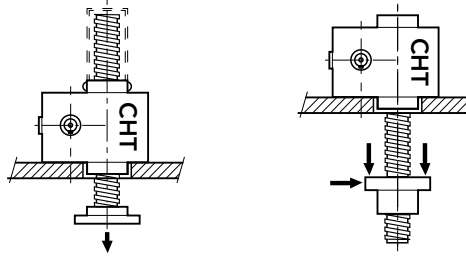

COMPRESSIONE

Il carico massimo utilizzabile in compressione è influenzato dalla lunghezza dell'asta filettata, verificabile dal grafico a pag. 18-19, secondo le formule di EULERO legate al tipo di vincolo/guida.

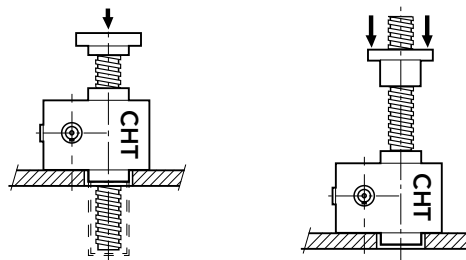

RADIALI

Questi particolari carichi causano uno spostamento laterale dell'asta provocando una flessione dannosa dell'asta che ridurrebbe la capacità del martinetto, sono quindi da evitare.

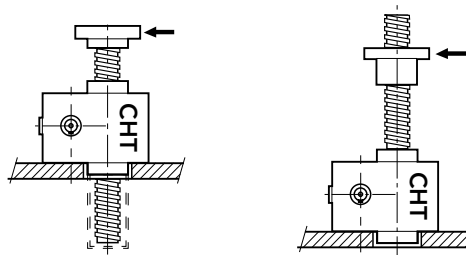

RIBALTAMENTO

Come per i carichi radiali non sono ammessi momenti ribaltanti, ovviare al problema utilizzando guide esterne opportunamente dimensionate che evitino di sottoporre il martinetto a questo tipo di carichi.

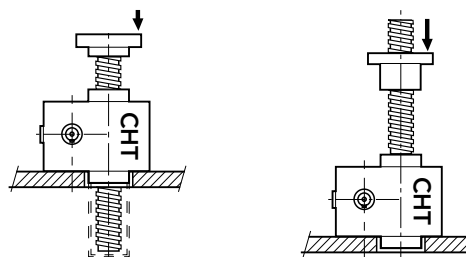



CARATTERISTICHE GENERALI

CARICHI VITE SENZA FINE (Alb. Entrata)

CARICO RADIALE MASSIMO (Fr)

Il carico massimo applicabile all'albero di entrata del martinetto (vite senza fine) non deve superare i valori indicati nella tabella sottostante, misurati a metà della sporgenza albero.

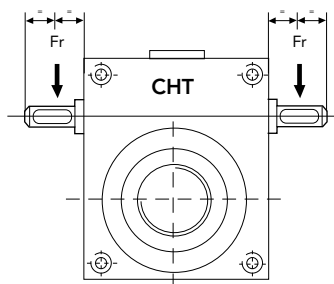

GRANDEZZA	CHS 1	CHS 2	CHS 3	CHS 4	CHS 5	CHS 6	CHS 7	CHS 8	CHS 9	CHS 10	CHS 12	CHS 14	CHS 16
Fr (daN)	10	22	45	60	60	60	90	90	100	250	250	300	300

MOMENTO TORCENTE (daNm) (Alb. Entrata)

Per le applicazioni a più martinetti montati in serie risulta necessario non superare i valori indicati nella seguente tabella:

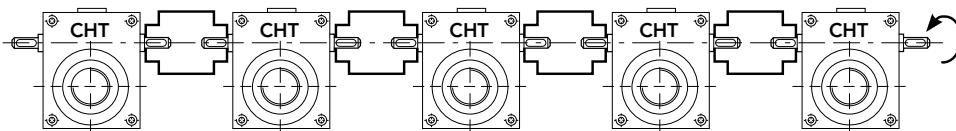

GRANDEZZA	CHS 1 MT (daNm)	CHS 2 MT (daNm)	CHS 3 MT (daNm)	CHS 4 MT (daNm)	CHS 5 MT (daNm)	CHS 6 MT (daNm)	CHS 7 MT (daNm)	CHS 8 MT (daNm)	CHS 9 MT (daNm)	CHS 10 MT (daNm)	CHS 12 MT (daNm)	CHS 14 MT (daNm)	CHS 16 MT (daNm)
Rapporto veloce (1/5)	2,30	5,40	7,00	49,00	49,00	49,00	80,5	80,5	-	-	-	-	-
Rapporto normale (1/10-1/20)	2,30	5,40	18,50	15,50	13,00	15,30	60,3	60,2	200	520	520	820	820
Rapporto lento (1/30)	-	4,20	15,50	13,00	15,50	13,00	48,2	48,2	200	440	440	980	980

VIBRAZIONI

Per esigenze meccaniche e costruttive i martinetti CHIARAVALLI ad ASTA FILETTATA TRAPEZOIDALE sono assolutamente IRREVERSIBILI, quindi non necessitano di particolari sistemi frenanti per mantenere la posizione impostata.

Nel caso fossero sottoposti a forti vibrazioni consigliamo di frenare l'albero in entrata (ad esempio con l'utilizzo di un motore autofrenante).



CARATTERISTICHE GENERALI

COMANDO MANUALE

Tutti i martinetti CHIARAVALLI possono essere comandati manualmente. La tabella seguente indica il carico massimo applicabile ipotizzando in entrata al martinetto un volantino con 250 mm di diametro e 5 Kg di forza applicabili a detto volantino. Carichi superiori possono essere ottenuti interponendo un riduttore CHIARAVALLI tra il volantino ed il martinetto oppure aumentando il diametro del volantino.

Tabella pesi sollevabili con comando manuale

GRANDEZZA	CHS 1 daN	CHS 2 daN	CHS 3 daN	CHS 4 daN	CHS 5 daN	CHS 6 daN	CHS 7 daN	CHS 8 daN	CHS 9 daN	CHS 10 daN	CHS 12 daN	CHS 14 daN	CHS 16 daN
Rapporto veloce (1/5)	500	1000	2000	1500	1000	950	900	860	-	-	-	-	-
Rapporto normale (1/10-1/20)	500	1000	2500	2900	2000	1800	1600	1500	-	-	-	-	-
Rapporto lento (1/30)	-	1000	2500	5000	4300	3800	3200	3200	-	-	-	-	-

COMANDO MOTORIZZATO

Tutta la serie di martinetti CHIARAVALLI è prevista per l'accoppiamento con i motori elettrici. Le tabelle da pag. 20 a 71 determinano la potenza motrice e il momento torcente in entrata in funzione del carico dinamico, del rapporto di riduzione e della velocità lineare, riferito ad un utilizzo pari al 30% su 10 minuti di funzionamento.

RENDIMENTO

Il rendimento dei martinetti è riportato nelle tabelle da pag. 20 a 71. Nel montaggio di più martinetti per il calcolo del rendimento totale della trasmissione occorre tenere presente la caduta di rendimento pari al 5% per ogni martinetto aggiunto, ad esempio:

- 2 martinetti 95%
- 3 martinetti 90% ecc. ecc.

RISCALDAMENTO

Il martinetto a vite trapezia CHIARAVALLI, essendo una macchina IRREVERSIBILE, presenta un rendimento relativamente basso, quindi una certa parte di potenza installata si tramuterà in calore, portando il martinetto, se utilizzato in maniera corretta, ad una temperatura max di 80° C.

CARICO

Dalle tabelle da pag. 20 a 71 potete rilevare i carichi massimi per ogni martinetto da non superare. Per la scelta del martinetto occorre applicare anche i coefficienti sotto esposti relativi a temperatura e fattore di servizio. Se diversi dalle condizioni di calcolo, questi vanno a modificare il carico effettivo. Verificare anche il carico di punta da rilevare dalla tabella a pagina 18 che varia con la lunghezza della vite di spinta.



CARATTERISTICHE GENERALI

TEMPERATURA AMBIENTE

Tutti i valori menzionati in questo catalogo sono riferiti ad una temperatura ambiente di 20° C.

Per impieghi con temperature ambiente diverse è necessario ricavare dalla tabella sotto riportata il fattore correttivo "x".

Per la CORRETTA CAPACITA' DEL MARTINETTO, moltiplicare la capacità di carico del martinetto per il fattore "x".

TEMPERATURA AMBIENTE	10°	20°	30°	40°	50°	60°	70°	80°
Fattore "X"	1,25	1	0,8	0,7	0,5	0,3	0,2	0,1

FUNZIONAMENTO - FATTORE DI SERVIZIO

Le tabelle riportate da pag. 20 a pag. 71 sono riferite ad un servizio del 30% nei 10 minuti e ad una temperatura ambiente di 20° C. Per servizi diversi occorre trovare il FATTORE DI SERVIZIO "SF" relativo al servizio richiesto consultando la tabella sottostante e moltiplicando il CARICO DINAMICO per detto fattore.

% SU 10 MINUTI	30%	40%	50%	60%	70%	80%	90%	100%
Fattore "SF"	1	1,1	1,3	1,6	2	2,5	3	5

POTENZA UTILE E COPPIA IN INGRESSO

Consultare le tabelle da pag. 20 a pag. 71: per le caselle con fondo azzurro consultare il Nostro Ufficio Tecnico.



CARATTERISTICHE GENERALI

LUBRIFICAZIONE

I martinetti CHIARAVALLI sono lubrificati mediante grasso al sapone di litio AGIP GR MU EP2 a lunga vita e provvisti di ingrassatore per successive operazioni di lubrificazione.

INTERVALLI DI LUBRIFICAZIONE:

Condizioni lavoro normali: 1 volta al mese

Condizioni lavoro pesanti: 1 volta alla settimana

Condizioni di lavoro continue: prevedere impianto lubrificazione.

LUBRIFICAZIONE A OLIO (OPZIONALE)

A richiesta è possibile avere la lubrificazione ad olio.

Di seguito i tipi di olio raccomandati:

AGIP	BLASIA 220
ESSO	SPARTAN 220
KLUBER	LAMORRA 220

LUBRIFICAZIONE VITE DI SOLLEVAMENTO

Una corretta durata dei martinetti CHIARAVALLI dipende anche da una buona lubrificazione della vite di sollevamento che deve essere eseguita indicativamente non oltre le 500 ore per lavoro normale.

Impieghi gravosi o condizioni ambientali particolari riducono questo intervallo di lubrificazione.

I lubrificanti consigliati per questa operazione sono:

ROTHEN 2000/P SPECIAL - KLUBER STRUCTOVIS CHD

TOTAL CERAN WR2 - BECHEM-RHUS BERUTOX M 21 KN

MODALITA' DI IMPIEGO

CORSA - massima corsa standard 2000 mm

Corse superiori sono realizzabili a richiesta.

VELOCITA' - la velocità lineare che può essere utilizzata dai martinetti è determinata da diversi fattori:

TIPO DI MARTINETTO e RAPPORTO di trasmissione

CAPACITA' TERMICA

CARICO DINAMICO

TEMPERATURA AMBIENTE

SERVIZIO

Le tabelle da pag. 20 a pag. 71 determinano in funzione del carico la potenza e la coppia necessaria ed il limite di velocità.



CARATTERISTICHE GENERALI

CARICO CRITICO IN COMPRESSIONE

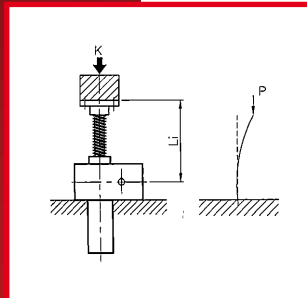

EULERO 1

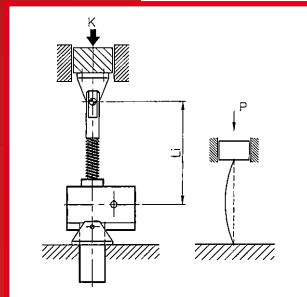

EULERO 2

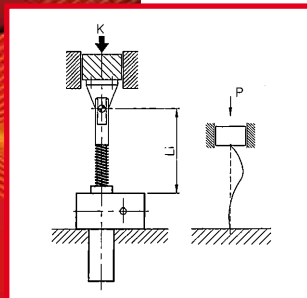

EULERO 3

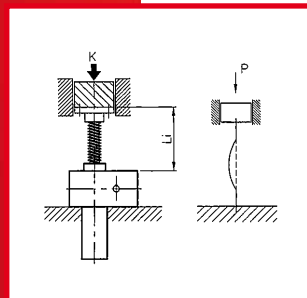

EULERO 4

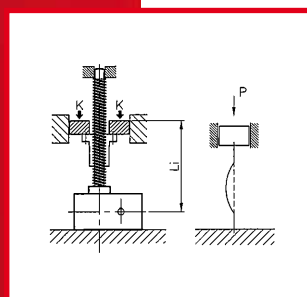

EULERO 4

GRANDEZZA

Lunghezza inflessione (mm)

Eulero 1	Eulero 2	Eulero 3	Eulero 4
100	200	285	400
125	250	355	500
150	300	425	600
175	350	495	700
200	400	565	800
225	450	635	900
250	500	710	1000
275	550	780	1100
300	600	850	1200
325	650	920	1300
350	700	990	1400
375	750	1060	1500
400	800	1130	1600
425	850	1200	1700
450	900	1275	1800
475	950	1345	1900
500	1000	1415	2000
525	1050	1485	2100
550	1100	1555	2200
575	1150	1625	2300
600	1200	1700	2400
625	1250	1770	2500
650	1300	1840	2600
675	1350	1910	2700
700	1400	1980	2800
725	1450	2050	2900
750	1500	2120	3000
775	1550	2200	3100
800	1600	2270	3200
825	1650	2340	3300
850	1700	2400	3400
875	1750	2475	3500
900	1800	2546	3600
925	1850	2620	3700
950	1900	2690	3800
975	1950	2760	3900
1000	2000	2830	4000
1050	2100	2970	4200
1100	2200	3110	4400
1150	2300	3110	4600
1200	2400	3400	4800
1250	2500	3540	5000
1300	2600	3680	5200



CARATTERISTICHE GENERALI

CHS 1	CHS 2	CHS 3	CHS 4	CHS 5	CHS 6	CHS 7	CHS 8	CHS 9	CHS 10	CHS 12	CHS 14	CHS 16
kN	kN	kN	kN	kN	kN	kN	kN	kN	kN	kN	kN	kN
5,00	10,00	25,00	50,00	100,00	150,00	200,00	250,00	300,00	400,00	600,00	800,00	1.000,00
5,00	10,00	25,00	50,00	100,00	150,00	200,00	250,00	300,00	400,00	600,00	800,00	1.000,00
5,00	10,00	25,00	50,00	100,00	150,00	200,00	250,00	300,00	400,00	600,00	800,00	1.000,00
5,00	10,00	25,00	50,00	100,00	150,00	200,00	250,00	300,00	400,00	600,00	800,00	1.000,00
5,00	10,00	25,00	50,00	100,00	150,00	200,00	250,00	300,00	400,00	600,00	800,00	1.000,00
4,00	7,10	25,00	50,00	100,00	150,00	200,00	250,00	300,00	400,00	600,00	800,00	1.000,00
3,30	5,80	25,00	50,00	100,00	150,00	200,00	250,00	300,00	400,00	600,00	800,00	1.000,00
2,75	4,80	22,80	50,00	100,00	150,00	200,00	250,00	300,00	400,00	600,00	800,00	1.000,00
2,30	4,00	19,40	50,00	100,00	150,00	200,00	250,00	300,00	400,00	600,00	800,00	1.000,00
2,00	3,40	16,50	50,00	100,00	150,00	200,00	250,00	300,00	400,00	600,00	800,00	1.000,00
1,70	3,00	14,20	50,00	100,00	150,00	200,00	250,00	300,00	400,00	600,00	800,00	1.000,00
1,50	2,60	12,40	45,60	100,00	150,00	200,00	250,00	300,00	400,00	600,00	800,00	1.000,00
1,30	2,20	10,90	40,90	100,00	150,00	200,00	250,00	300,00	400,00	600,00	800,00	1.000,00
	2,00	9,60	36,20	100,00	150,00	200,00	250,00	300,00	400,00	600,00	800,00	1.000,00
	1,80	8,60	32,30	100,00	150,00	200,00	250,00	300,00	400,00	600,00	800,00	1.000,00
	1,60	7,80	29,00	100,00	150,00	200,00	250,00	300,00	400,00	600,00	800,00	1.000,00
	1,40	7,00	26,10	97,40	150,00	200,00	250,00	300,00	400,00	600,00	800,00	1.000,00
		6,30	23,80	90,80	150,00	200,00	250,00	300,00	400,00	600,00	800,00	1.000,00
		5,80	21,60	84,10	150,00	200,00	250,00	300,00	400,00	600,00	800,00	1.000,00
		5,30	19,80	77,40	85,20	200,00	250,00	300,00	400,00	600,00	800,00	1.000,00
		4,80	18,10	71,00	78,10	200,00	250,00	300,00	400,00	600,00	800,00	1.000,00
		4,50	16,80	65,50	72,00	200,00	250,00	300,00	400,00	600,00	800,00	1.000,00
		4,10	15,50	60,50	66,60	200,00	250,00	300,00	400,00	600,00	800,00	1.000,00
		3,80	14,40	56,10	61,70	200,00	250,00	300,00	400,00	600,00	800,00	1.000,00
		3,60	13,30	52,20	57,40	200,00	250,00	300,00	400,00	600,00	800,00	1.000,00
			12,50	48,60	53,50	200,00	250,00	300,00	400,00	600,00	800,00	1.000,00
			11,60	45,50	50,00	200,00	250,00	300,00	400,00	600,00	800,00	1.000,00
			10,90	42,60	46,85	200,00	250,00	300,00	400,00	600,00	800,00	1.000,00
			10,20	40,00	44,00	200,00	250,00	300,00	400,00	600,00	800,00	1.000,00
			9,60	37,60	41,40	200,00	250,00	300,00	400,00	600,00	800,00	1.000,00
			9,00	35,40	39,00	200,00	250,00	300,00	400,00	600,00	800,00	1.000,00
			8,50	33,40	36,80	200,00	250,00	300,00	400,00	600,00	800,00	1.000,00
			8,00	31,60	34,80	200,00	250,00	300,00	400,00	600,00	800,00	1.000,00
			7,60	29,90	32,90	200,00	250,00	300,00	400,00	600,00	800,00	1.000,00
			7,20	28,30	31,10	200,00	250,00	300,00	400,00	600,00	800,00	1.000,00
			6,90	26,90	29,60	177,51	250,00	277,50	400,00	600,00	800,00	1.000,00
			6,60	25,60	28,20	151,71	250,00	250,70	398,70	600,00	800,00	1.000,00
				23,20	25,50	129,35	244,59	230,00	394,00	600,00	800,00	1.000,00
				21,10	23,20	109,84	234,32	210,00	387,50	581,20	800,00	1.000,00
				19,30	21,30	92,72	199,62	190,00	359,70	539,50	800,00	1.000,00
				17,80	19,60	77,61	162,93	177,60	330,00	495,50	800,00	1.000,00
				16,40	18,00	64,21	130,56	164,20	304,00	457,00	776,50	1.000,00
				15,10	16,60	52,27	101,85	152,00	281,50	422,50	752,70	1.000,00

CARATTERISTICHE GENERALI · CARICO CRITICO IN COMPRESIONE



SERIE CHS 1 TS

VITE TRASLANTE

SERIE CHS 1 TS - 500 daN · TPN 18x4

GRANDEZZA MARTINETTO		CHS 1
PORTATA	daN (Kg)	500
VITE TPN	DIAMETRO mm PASSO mm	18 4
RIDUZIONE	VELOCE NORMALE	5:1 20:1
CORSA VITE PER GIRO mm	VELOCE	0,80
	NORMALE	0,20
RENDIMENTO	VELOCE	25,5%
	NORMALE	23,8%
PESO MARTINETTO (Kg)		2,4
PESO VITE TPN X 100 mm (Kg)		0,16
MATERIALE CASSA		G25
QUANTITA' LUBRIFICANTE (Kg)		0,06
TIPO LUBRIFICANTE	AGIP GR MU EP2	
TEMPERATURA ESERCIZIO	-5° C +80° C	

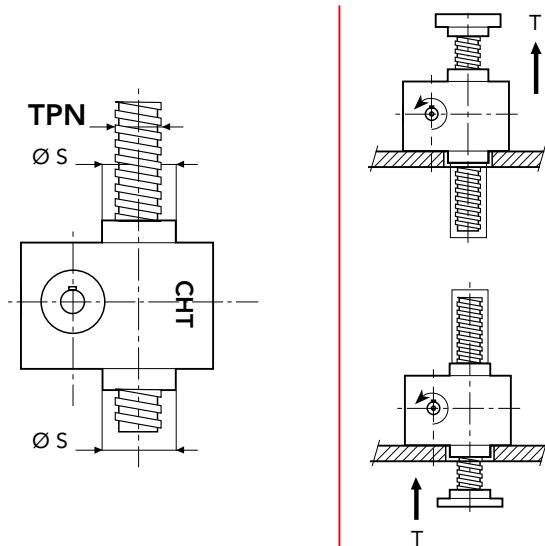
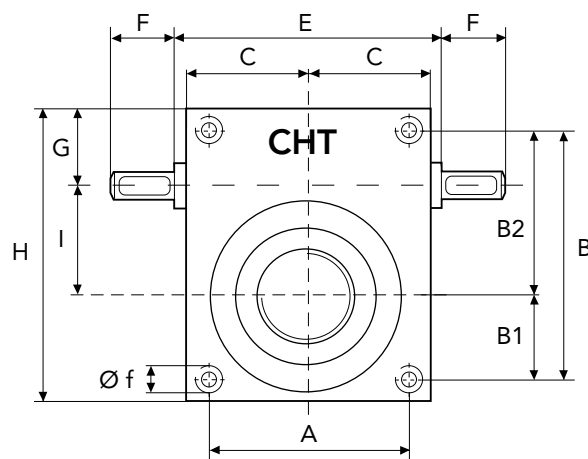
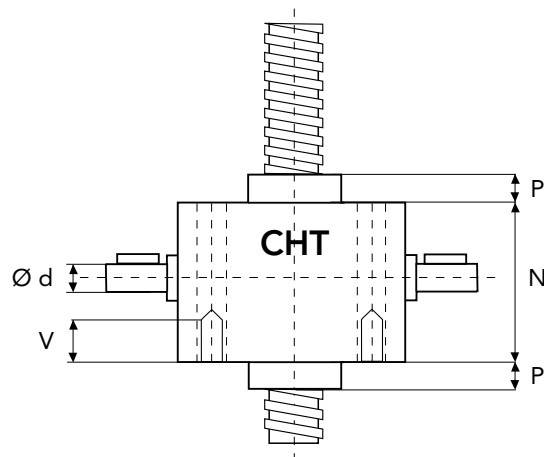

	A	B	B1	B2	C	E	F	G	H
CHS1	56	80	28	52	36	78	20	30	96
	I	N	P	P1	V	Ø d	Ø f	Ø s	TPN
CHS1	30	50	10	15	*	9	8,4	30	18x4

* fori filettati a richiesta

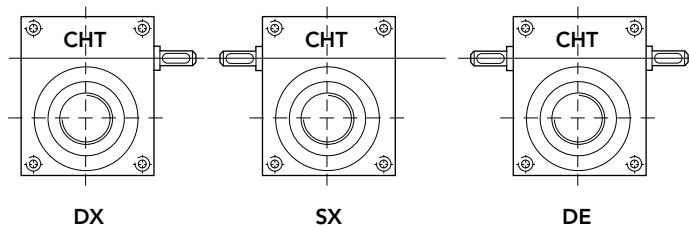

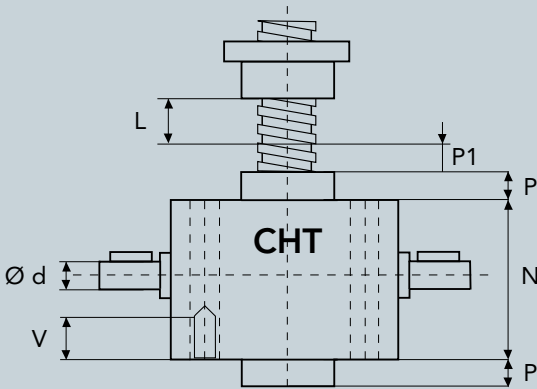

L = CORSA

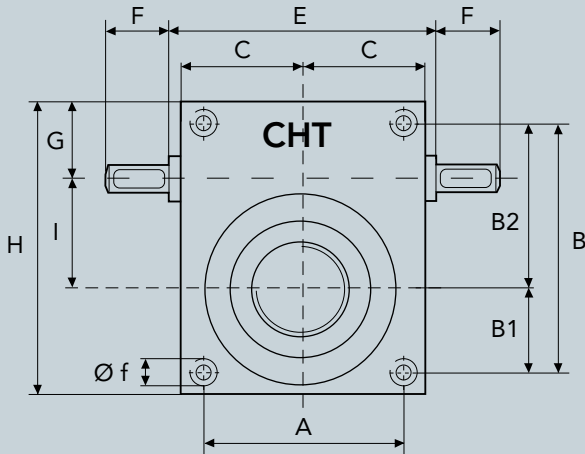

CHIOCCIOLA IN BRONZO

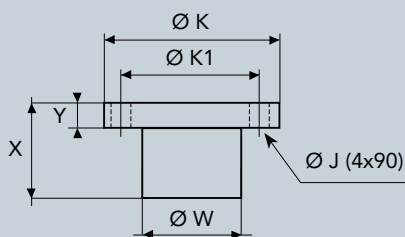

	X	Y	Ø W	Ø K	Ø K1	Ø J
CHS1	45	12	26	54	40	7

CONFIGURAZIONI

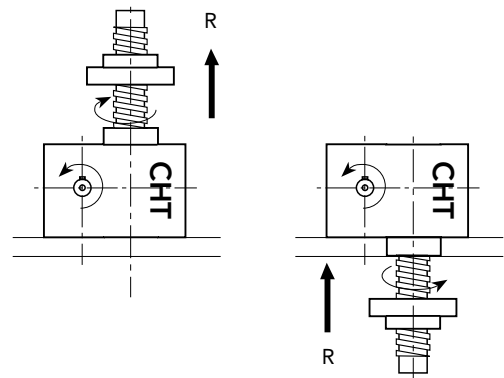
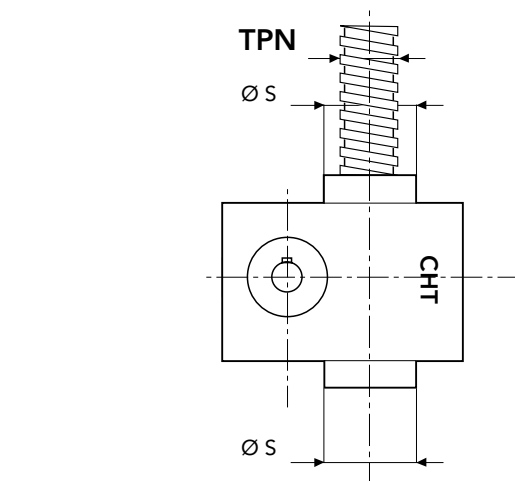

DIMENSIONI PAM CAMPANA E GIUNTO

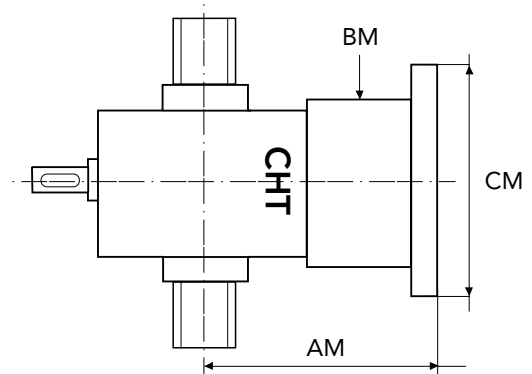

MOTORE	TIPO FLANGIA	CM	AM	BM
GR. 56	B5	120	94	49
	B14	80		
GR. 63	B5	140	94	49
	B14	90		

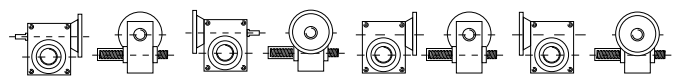

M1

M2

M3

M4

SERIE CHS 1 RS - 500 daN · TPN 18x4



PRESTAZIONI MARTINETTO CHS 1

POTENZA E MOMENTO TORCENTE IN ENTRATA RIFERITI AL CARICO APPLICATO

carico daN			500		300		100		50	
rapporto	velocità sollev. mm	giri entrata	Pn Kw	Mt daNm	Pn Kw	Mt daNm	Pn Kw	Mt daNm	Pn Kw	Mt daNm
5	1200	1500	0,39	0,25	0,24	0,15	0,08	0,05	0,07	0,04
	800	1000	0,26	0,25	0,16	0,15	0,07	0,05	0,07	0,04
	600	750	0,20	0,25	0,12	0,15	0,07	0,05	0,07	0,04
	40	50	0,07	0,25	0,07	0,15	0,07	0,05	0,07	0,04

carico daN			500		300		100		50	
rapporto	velocità sollev. mm	giri entrata	Pn Kw	Mt daNm	Pn Kw	Mt daNm	Pn Kw	Mt daNm	Pn Kw	Mt daNm
20	300	1500	0,11	0,07	0,07	0,04	0,07	0,04	0,07	0,04
	200	1000	0,07	0,07	0,07	0,04	0,07	0,04	0,07	0,04
	150	750	0,07	0,07	0,07	0,04	0,07	0,04	0,07	0,04
	10	50	0,07	0,07	0,07	0,04	0,07	0,04	0,07	0,04



CHS 1

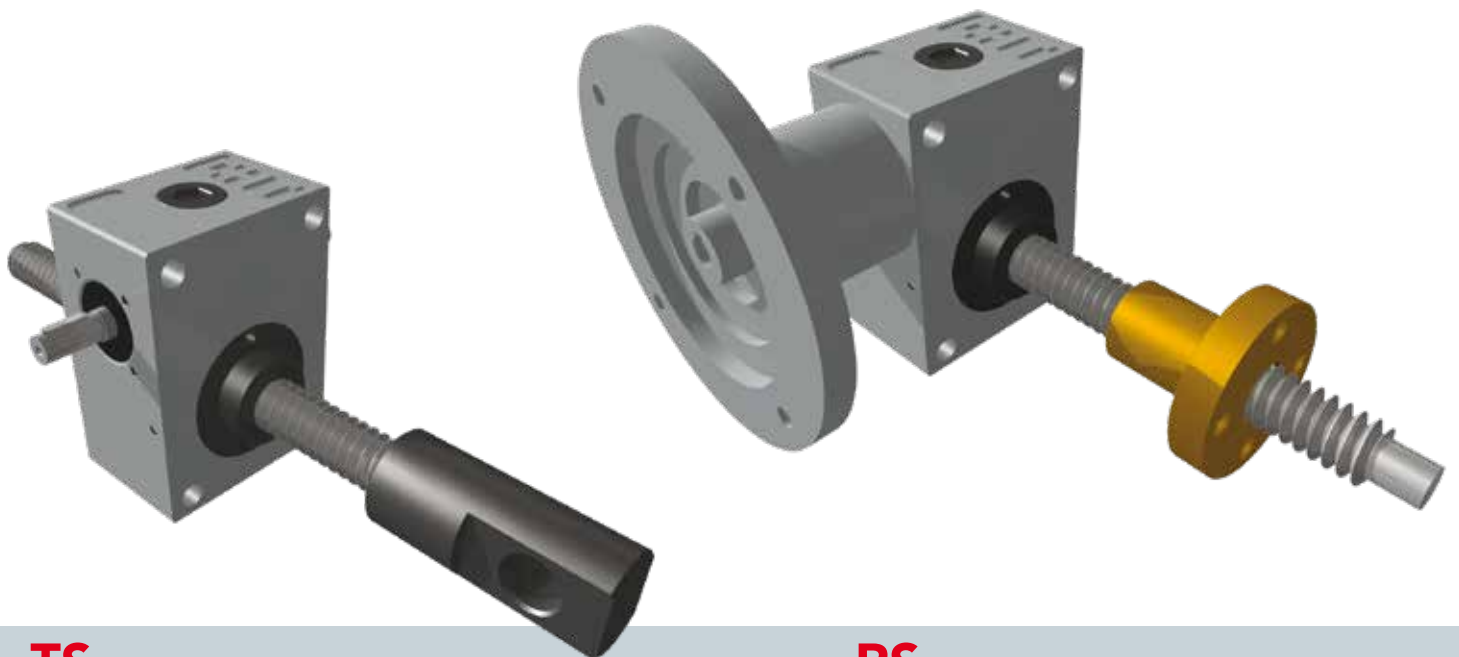
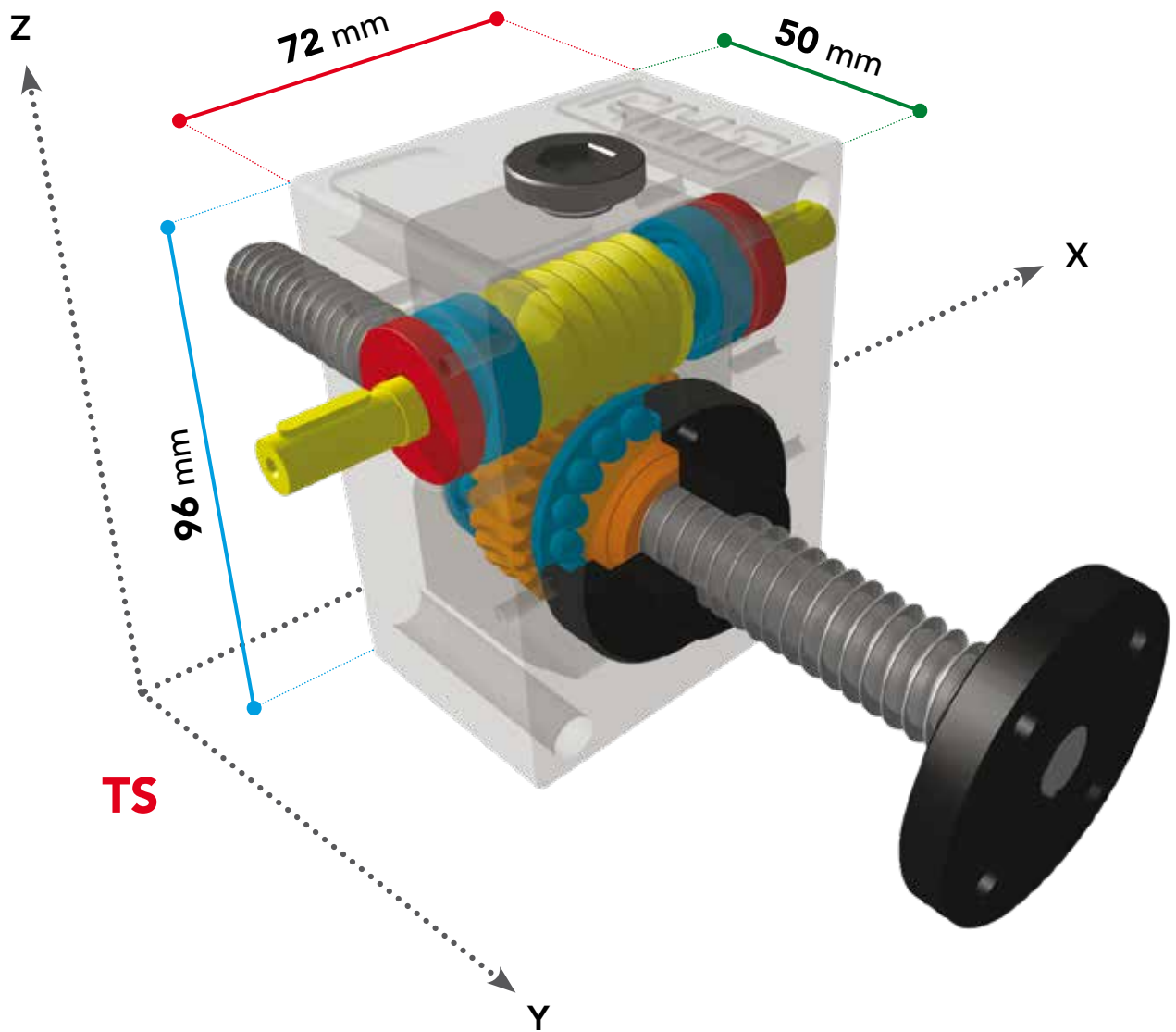

TS

RS



SERIE CHS 2 TS

VITE TRASLANTE

SERIE CHS 2 TS - 1000 daN · TPN 20x4

GRANDEZZA MARTINETTO		CHS 2
PORTATA	daN (Kg)	1000
VITE TPN	DIAMETRO mm PASSO mm	20 4
RIDUZIONE	VELOCE NORMALE LENTA	5:1 10:1 30:1
CORSA VITE PER GIRO mm	VELOCE NORMALE LENTA	0,80 0,40 0,13
RENDIMENTO	VELOCE NORMALE LENTA	24,8% 23,1% 21,5%
PESO MARTINETTO (Kg)		4,0
PESO VITE TPN X 100 mm (Kg)		0,20
MATERIALE CASSA		G25
QUANTITA' LUBRIFICANTE (Kg)		0,1
TIPO LUBRIFICANTE	AGIP GR MU EP2	
TEMPERATURA ESERCIZIO	-5° C +80° C	

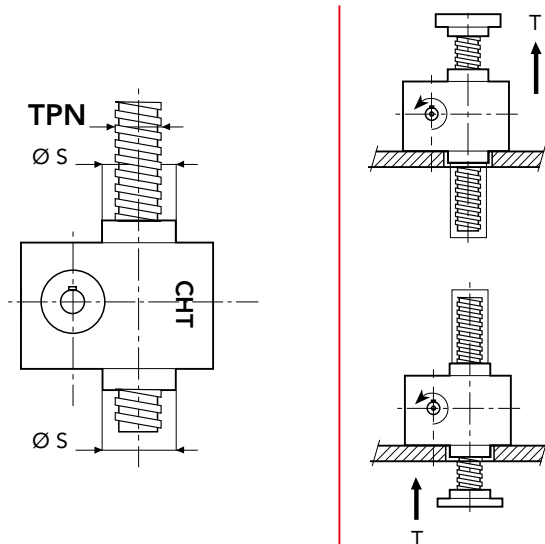
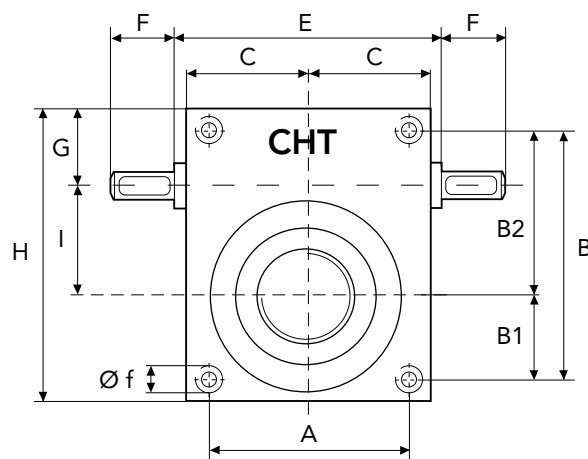
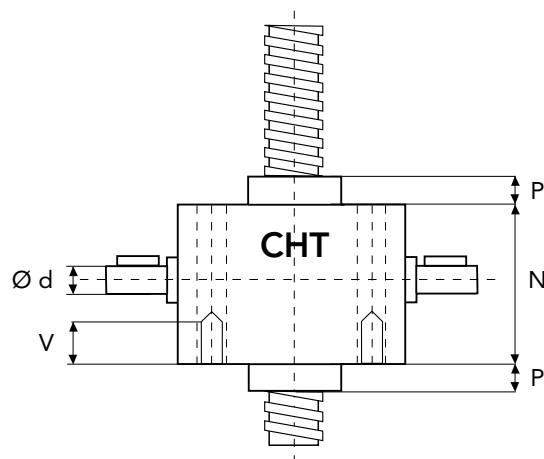

	A	B	B1	B2	C	E	F	G	H
CHS2	80	85	30	55	49	-	23,5	33,5	102
	I	N	P	P1	V	Ø d	Ø f	Ø s	TPN
CHS2	30	70	20	15	*	12	8,4	44	20x4

* fori filettati a richiesta

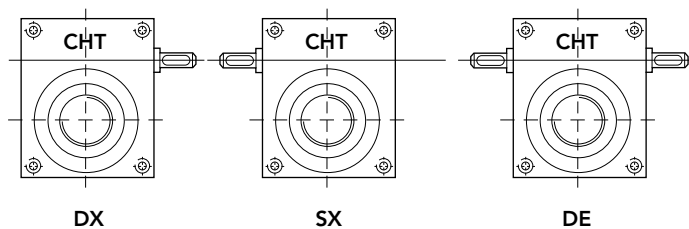

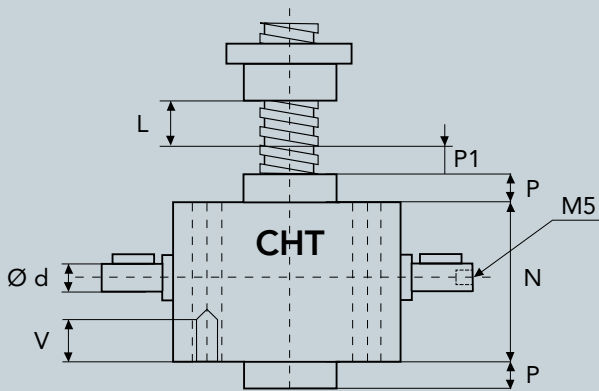

L = CORSA

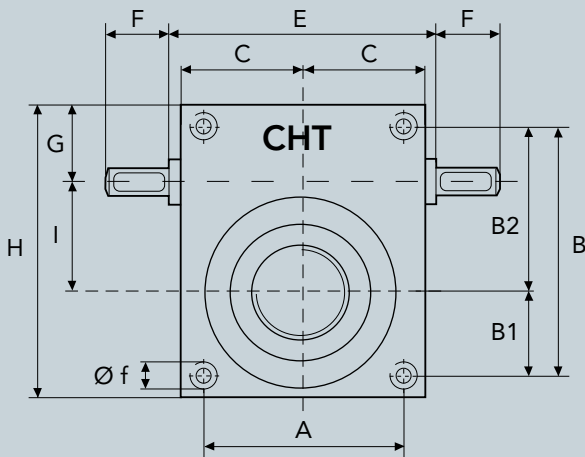

CHIOCCIOLA IN BRONZO

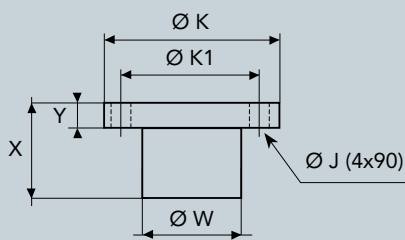

	X	Y	Ø W	Ø K	Ø K1	Ø J
CHS2	45	12	32	60	45	7

CONFIGURAZIONI

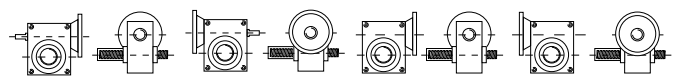

M1

M2

M3

M4

DIMENSIONI PAM FLANGIA CORTA

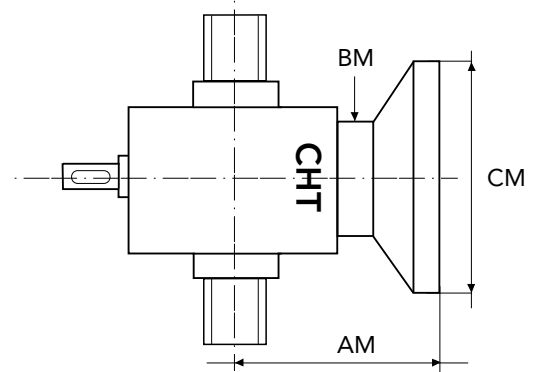

MOTORE	TIPO FLANGIA	CM	AM	BM
GR. 63	B5	140	84	64
	B14	90		
GR. 71	B5	160	84	64
	B14	105		

SERIE CHS 2 TS - 1000 daN · TPN 20x4



PRESTAZIONI MARTINETTO CHS 2

POTENZA E MOMENTO TORCENTE IN ENTRATA RIFERITI AL CARICO APPLICATO

PRESTAZIONI MARTINETTO SERIE CHS 2

carico daN			1000		600		100		50	
rapporto	velocità sollev. mm	giri entrata	Pn Kw	Mt daNm	Pn Kw	Mt daNm	Pn Kw	Mt daNm	Pn Kw	Mt daNm
5	1200	1500	0,81	0,51	0,49	0,31	0,24	0,15	0,08	0,05
	800	1000	0,54	0,51	0,32	0,31	0,16	0,15	0,07	0,05
	600	750	0,40	0,51	0,24	0,31	0,12	0,15	0,07	0,05
	40	50	0,07	0,51	0,07	0,31	0,07	0,15	0,07	0,05

carico daN			1000		600		100		50	
rapporto	velocità sollev. mm	giri entrata	Pn Kw	Mt daNm	Pn Kw	Mt daNm	Pn Kw	Mt daNm	Pn Kw	Mt daNm
10	600	1500	0,43	0,28	0,26	0,17	0,13	0,08	0,07	0,03
	400	1000	0,29	0,28	0,17	0,17	0,09	0,08	0,07	0,03
	300	750	0,22	0,28	0,13	0,17	0,07	0,08	0,07	0,03
	20	50	0,07	0,28	0,07	0,17	0,07	0,08	0,07	0,03

carico daN			1000		600		100		50	
rapporto	velocità sollev. mm	giri entrata	Pn Kw	Mt daNm	Pn Kw	Mt daNm	Pn Kw	Mt daNm	Pn Kw	Mt daNm
30	200	1500	0,16	0,10	0,09	0,06	0,07	0,03	0,07	0,01
	133	1000	0,10	0,10	0,07	0,06	0,07	0,03	0,07	0,01
	100	750	0,08	0,10	0,07	0,06	0,07	0,03	0,07	0,01
	6,7	50	0,07	0,10	0,07	0,06	0,07	0,03	0,07	0,01



CHS 2

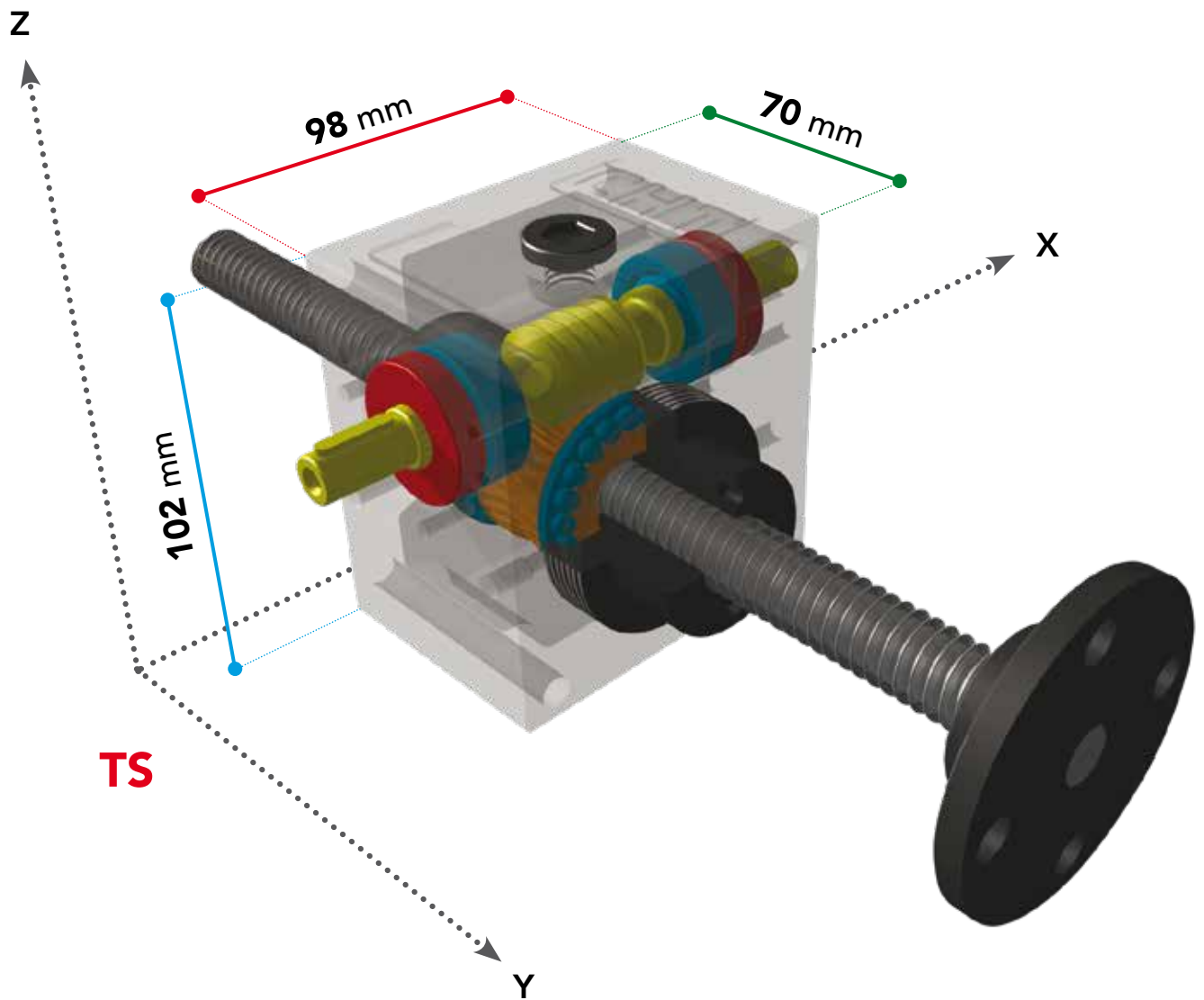

TS

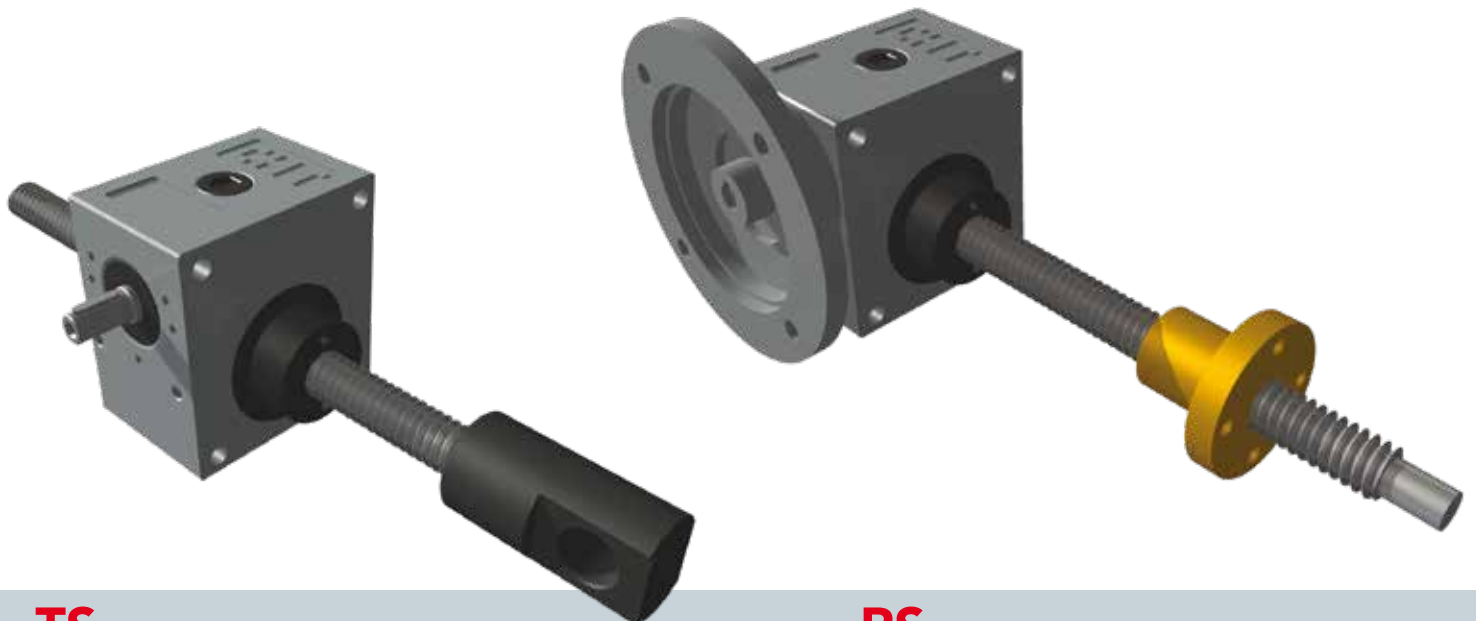

TS

RS



SERIE CHS 3 TS

VITE TRASLANTE

SERIE CHS 3 TS - 2500 daN · TPN 30x6

GRANDEZZA MARTINETTO		CHS 3
PORTATA	daN (Kg)	2500
VITE TPN	DIAMETRO mm PASSO mm	30 6
RIDUZIONE	VELOCE NORMALE LENTA	5:1 10:1 30:1
CORSA VITE PER GIRO mm	VELOCE NORMALE LENTA	1,20 0,60 0,20
RENDIMENTO	VELOCE NORMALE LENTA	22,5% 21,0% 19,5%
PESO MARTINETTO (Kg)		9,0
PESO VITE TPN X 100 mm (Kg)		0,48
MATERIALE CASSA		G25
QUANTITA' LUBRIFICANTE (Kg)		0,3
TIPO LUBRIFICANTE	AGIP GR MU EP2	
TEMPERATURA ESERCIZIO	-5° C +80° C	

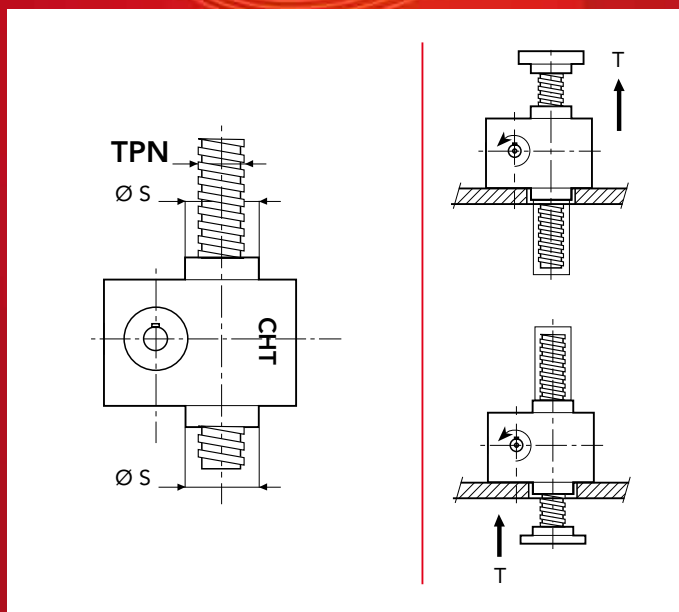
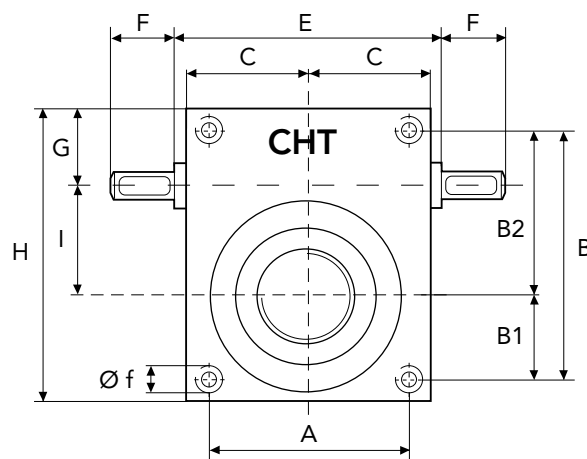
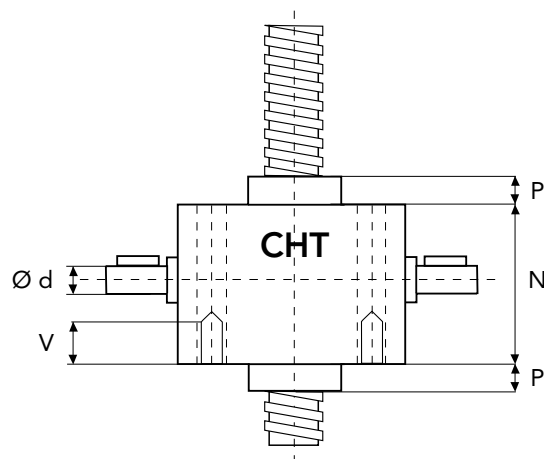

	A	B	B1	B2	C	E	F	G	H
CHS3	102	131	48	83	64	-	39	42,5	150
	I	N	P	P1	V	Ø d	Ø f	Ø s	TPN
CHS3	50	90	25	20	*	20	10,4	60	30x6

* fori filettati a richiesta

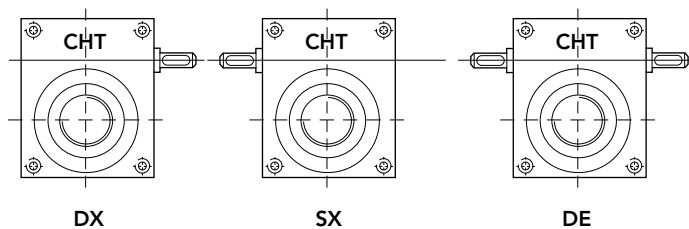

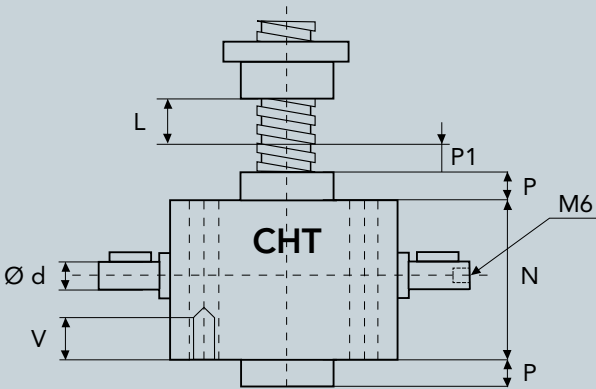

L = CORSA

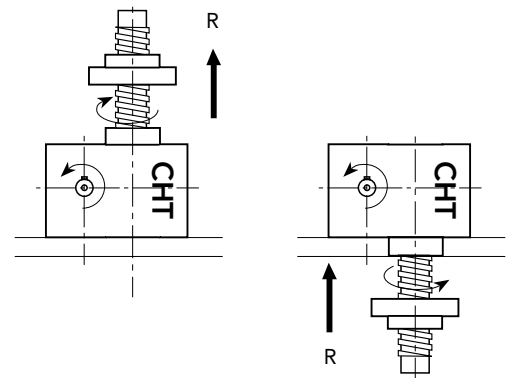
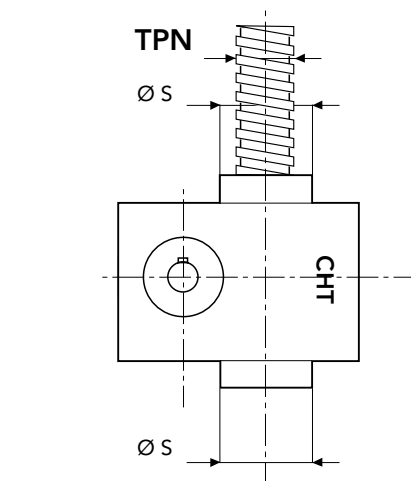
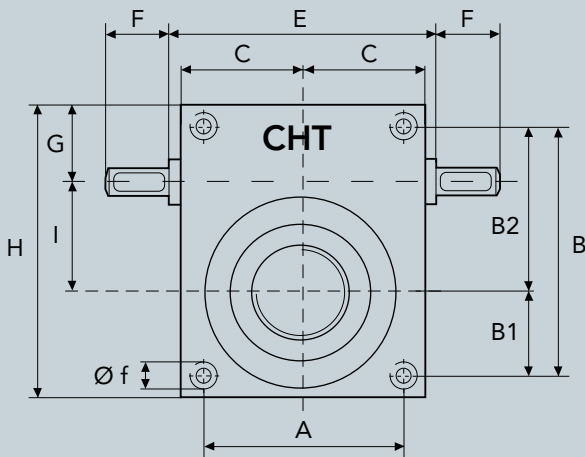

SERIE CHS 3 TS - 2500 daN · TPN 30x6

CHIOCCIOLA IN BRONZO

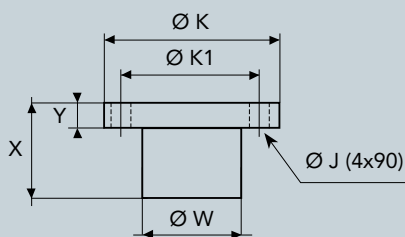

DIMENSIONI PAM FLANGIA CORTA

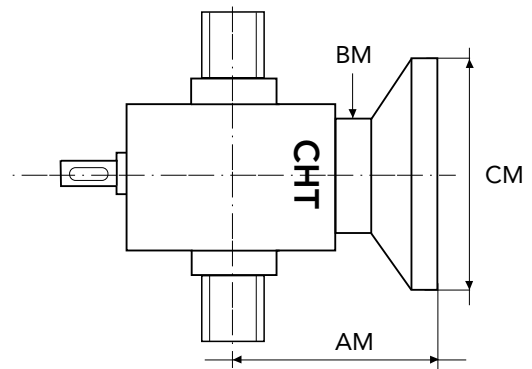

	X	Y	Ø W	Ø K	Ø K1	Ø J
CHS3	48	14	46	80	64	7

MOTORE	TIPO FLANGIA	CM	AM	BM
GR. 63	B5	140	112,5	84
GR. 71	B5	160		
GR. 80	B5 B14	200 120		

CONFIGURAZIONI

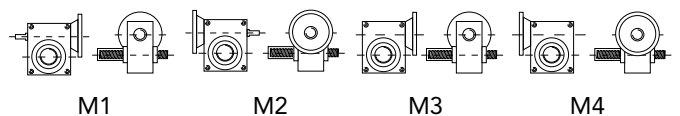



PRESTAZIONI MARTINETTO CHS 3

POTENZA E MOMENTO TORCENTE IN ENTRATA RIFERITI AL CARICO APPLICATO

Consultare nostro ufficio tecnico

PRESTAZIONI MARTINETTO SERIE CHS 3

carico daN			2500		1500		750		250	
rapporto	velocità sollev. mm	giri entrata	Pn Kw	Mt daNm	Pn Kw	Mt daNm	Pn Kw	Mt daNm	Pn Kw	Mt daNm
5	1800	1500	3,33	2,12	2,00	1,27	1,00	0,64	0,33	0,21
	1200	1000	2,22	2,12	1,33	1,27	0,67	0,64	0,22	0,21
	900	750	1,67	2,12	1,00	1,27	0,50	0,64	0,17	0,21
	60	50	0,11	2,12	0,07	1,27	0,07	0,64	0,07	0,21

carico daN			2500		1500		750		250	
rapporto	velocità sollev. mm	giri entrata	Pn Kw	Mt daNm	Pn Kw	Mt daNm	Pn Kw	Mt daNm	Pn Kw	Mt daNm
10	900	1500	1,79	1,14	1,07	0,68	0,54	0,34	0,18	0,11
	600	1000	1,19	1,14	0,71	0,68	0,36	0,34	0,12	0,11
	450	750	0,89	1,14	0,54	0,68	0,27	0,34	0,09	0,11
	30	50	0,07	1,14	0,07	0,68	0,07	0,34	0,07	0,11

carico daN			2500		1500		750		250	
rapporto	velocità sollev. mm	giri entrata	Pn Kw	Mt daNm	Pn Kw	Mt daNm	Pn Kw	Mt daNm	Pn Kw	Mt daNm
30	300	1500	0,64	0,41	0,38	0,24	0,19	0,12	0,07	0,04
	200	1000	0,43	0,41	0,26	0,24	0,13	0,12	0,07	0,04
	150	750	0,32	0,41	0,19	0,24	0,10	0,12	0,07	0,04
	10,0	50	0,07	0,41	0,07	0,24	0,07	0,12	0,07	0,04



CHS 3

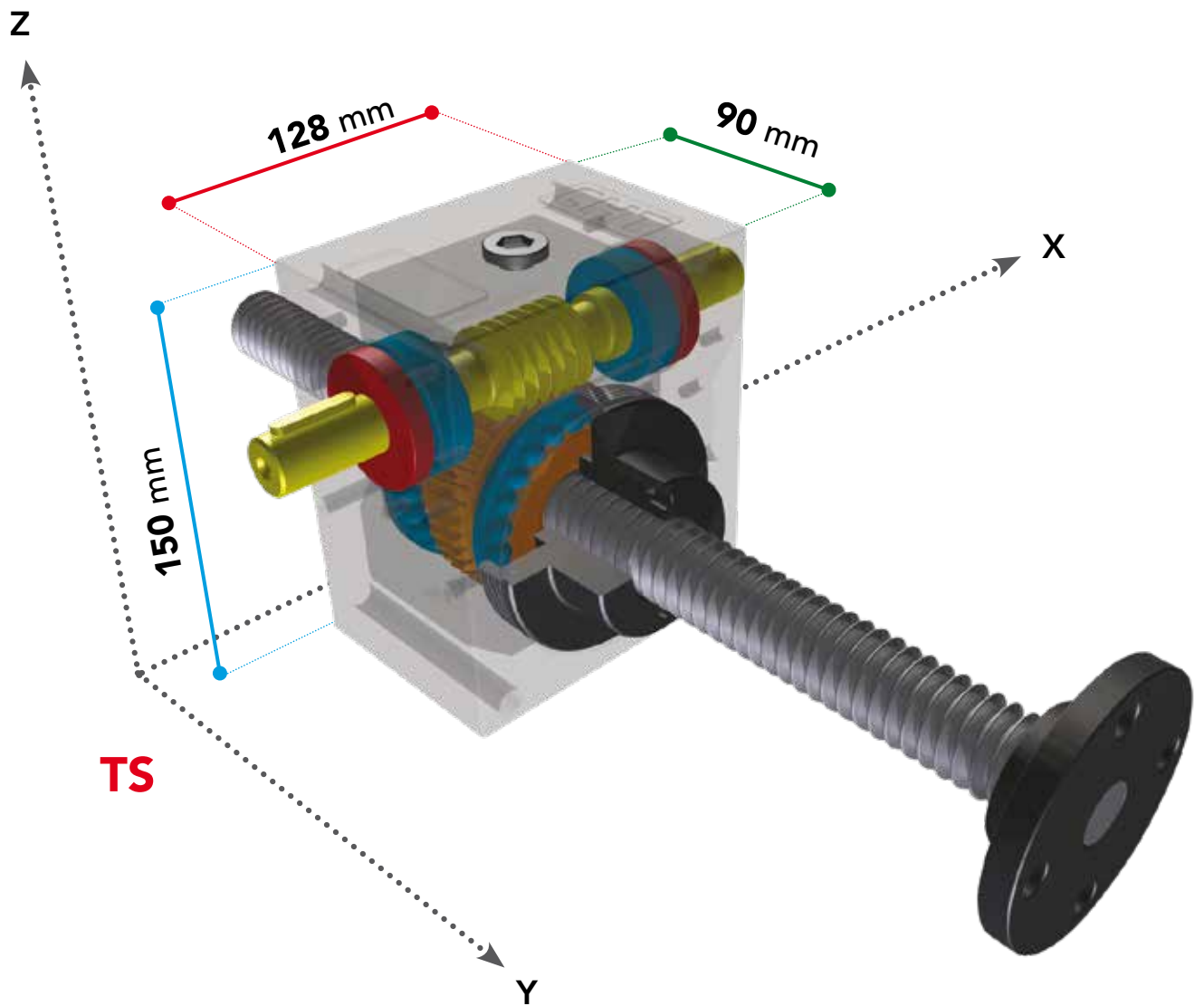



SERIE CHS 4 TS

VITE TRASLANTE

SERIE CHS 4 TS - 5000 daN · TPN 40x7

GRANDEZZA MARTINETTO		CHS 4
PORTATA	daN (Kg)	5000
VITE TPN	DIAMETRO mm PASSO mm	40 7
RIDUZIONE	VELOCE NORMALE LENTA	5:1 10:1 30:1
CORSA VITE PER GIRO mm	VELOCE NORMALE LENTA	1,40 0,70 0,23
RENDIMENTO	VELOCE NORMALE LENTA	21,0% 19,6% 18,2%
PESO MARTINETTO (Kg)		20
PESO VITE TPN X 100 mm (Kg)		0,9
MATERIALE CASSA		G25
QUANTITA' LUBRIFICANTE (Kg)		0,65
TIPO LUBRIFICANTE	AGIP GR MU EP2	
TEMPERATURA ESERCIZIO	-5° C +80° C	

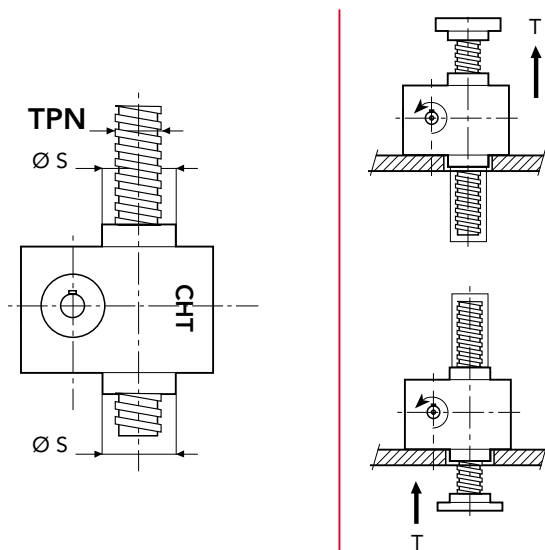
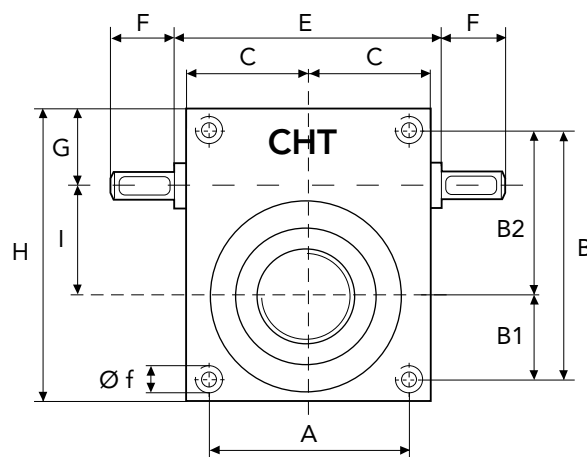
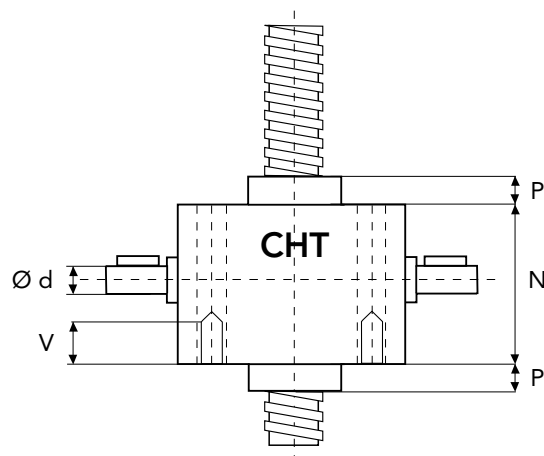

	A	B	B1	B2	C	E	F	G	H
CHS4	130	165	60	105	82,5	-	52,5	55	200
	I	N	P	P1	V	Ø d	Ø f	Ø s	TPN
CHS4	70	120	35	25	*	25	12,5	69	40x7

* fori filettati a richiesta

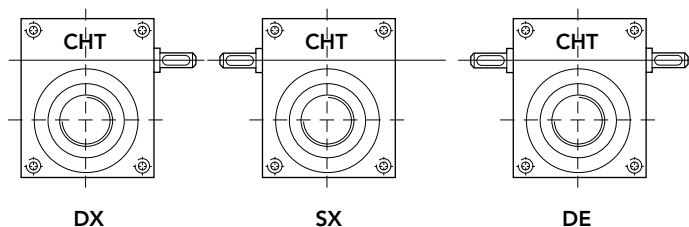

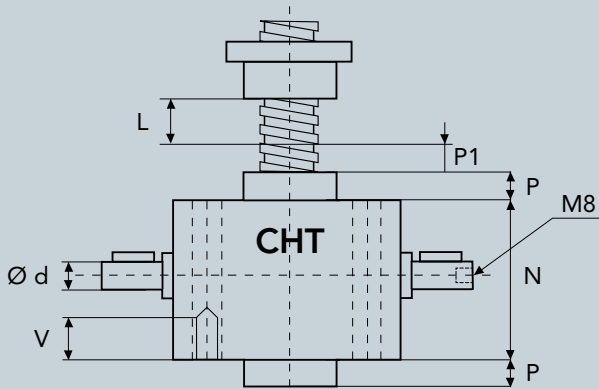

L = CORSA

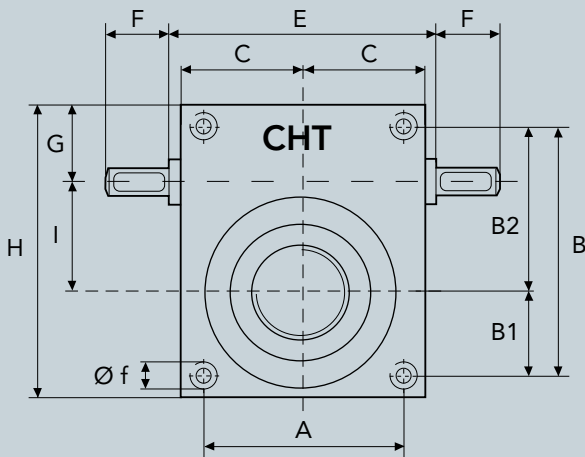

CHIOCCIOLA IN BRONZO

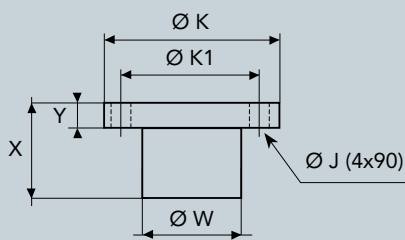

	X	Y	Ø W	Ø K	Ø K1	Ø J
CHS4	75	15	60	96	78	9

CONFIGURAZIONI

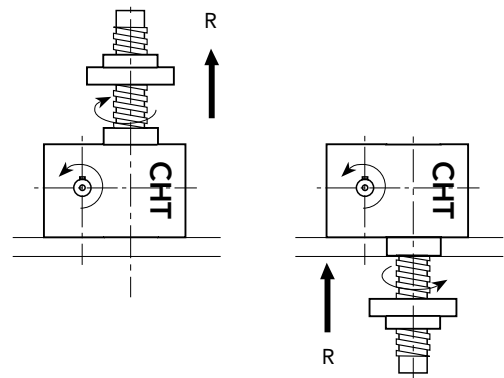
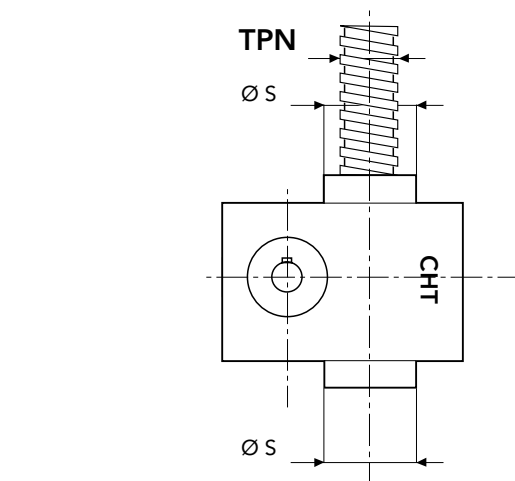

DIMENSIONI PAM FLANGIA CORTA

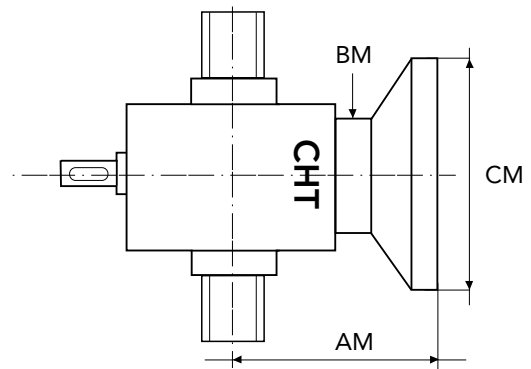

MOTORE	TIPO FLANGIA	CM	AM	BM
GR. 80	B5	200	140	108
	B14	120		
GR. 90	B5	200	140	108
	B14	140		
GR. 100/112	B5	250	140	108
	B14	160		

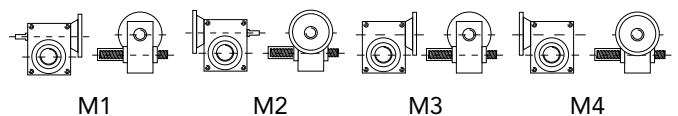

SERIE CHS 4 TS - 5000 daN · TPN 40x7



PRESTAZIONI MARTINETTO CHS 4

POTENZA E MOMENTO TORCENTE IN ENTRATA RIFERITI AL CARICO APPLICATO

Consultare nostro ufficio tecnico

carico daN			5000		3000		1500		500	
rapporto	velocità sollev. mm	giri entrata	Pn Kw	Mt daNm	Pn Kw	Mt daNm	Pn Kw	Mt daNm	Pn Kw	Mt daNm
5	2100	1500	8,34	5,31	5,00	3,18	2,50	1,59	0,83	0,53
	1400	1000	5,56	5,31	3,33	3,18	1,67	1,59	0,56	0,53
	1050	750	4,17	5,31	2,50	3,18	1,25	1,59	0,42	0,53
	70	50	0,28	5,31	0,17	3,18	0,08	1,59	0,07	0,53

carico daN			5000		3000		1500		500	
rapporto	velocità sollev. mm	giri entrata	Pn Kw	Mt daNm	Pn Kw	Mt daNm	Pn Kw	Mt daNm	Pn Kw	Mt daNm
10	1050	1500	4,47	2,84	2,68	1,71	1,34	0,85	0,45	0,28
	700	1000	2,98	2,84	1,79	1,71	0,89	0,85	0,30	0,28
	525	750	2,23	2,84	1,34	1,71	0,67	0,85	0,22	0,28
	35	50	0,15	2,84	0,09	1,71	0,07	0,85	0,07	0,28

carico daN			5000		3000		1500		500	
rapporto	velocità sollev. mm	giri entrata	Pn Kw	Mt daNm	Pn Kw	Mt daNm	Pn Kw	Mt daNm	Pn Kw	Mt daNm
30	350	1500	1,60	1,02	0,96	0,61	0,48	0,31	0,16	0,10
	233,3	1000	1,07	1,02	0,64	0,61	0,32	0,31	0,11	0,10
	175,0	750	0,80	1,02	0,48	0,61	0,24	0,31	0,08	0,10
	11,7	50	0,07	1,02	0,07	0,61	0,07	0,31	0,07	0,10



CHS 4

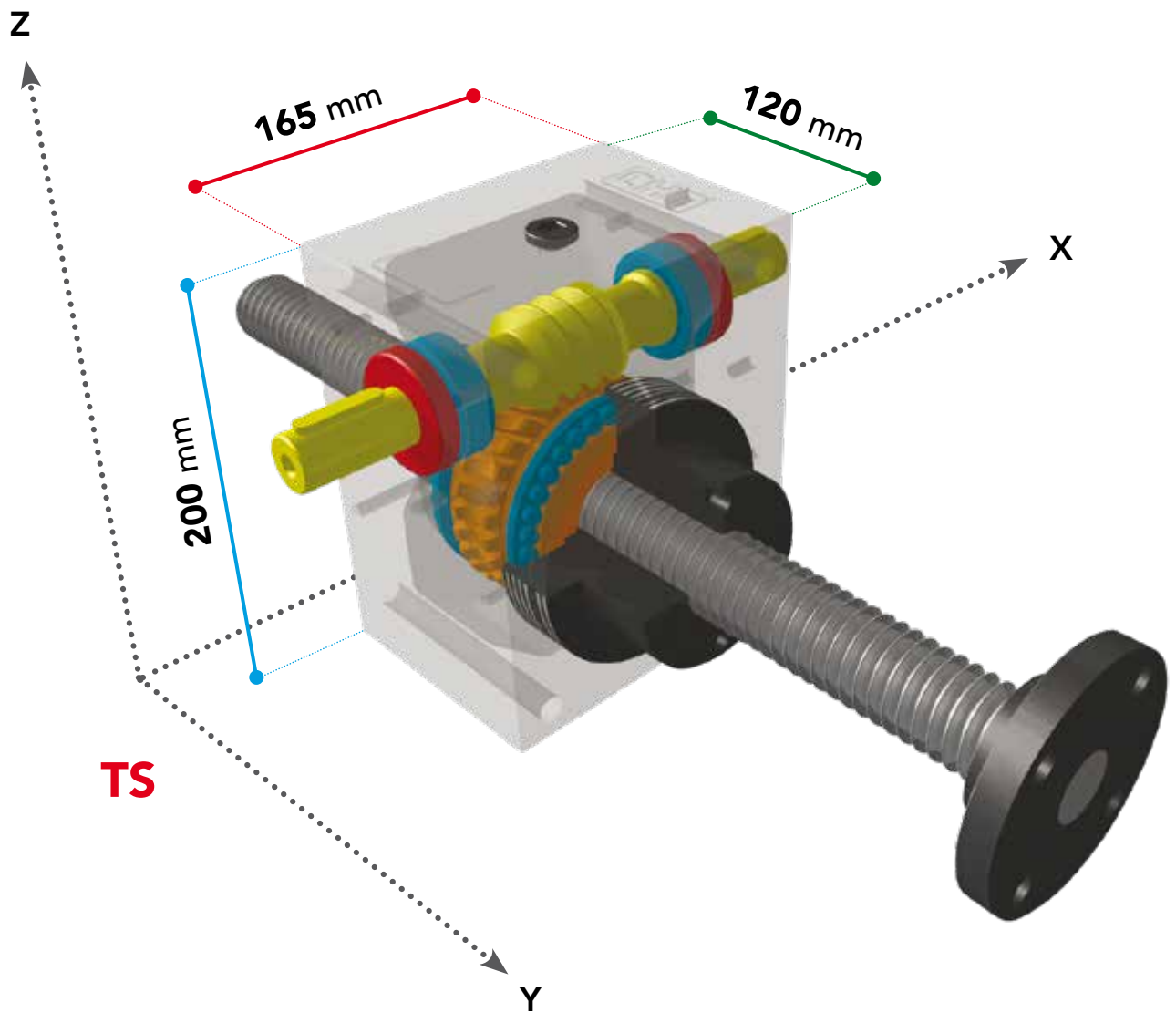

TS

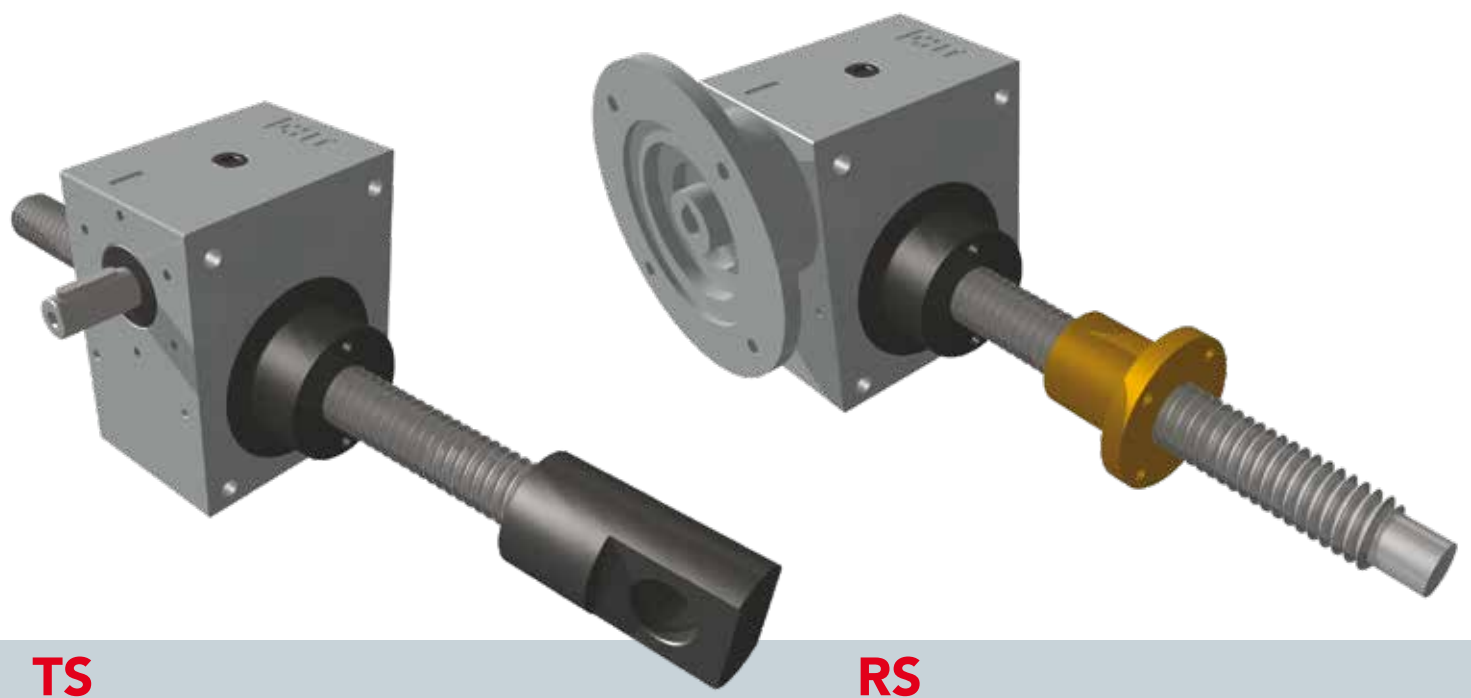

TS

RS



SERIE CHS 5 TS

VITE TRASLANTE

SERIE CHS 5 TS - 10000 daN · TPN 55x9

GRANDEZZA MARTINETTO		CHS 5
PORTATA	daN (Kg)	10000
VITE TPN	DIAMETRO mm PASSO mm	55 9
RIDUZIONE	VELOCE NORMALE LENTA	5:1 10:1 30:1
CORSA VITE PER GIRO mm	VELOCE NORMALE LENTA	1,80 0,90 0,30
RENDIMENTO	VELOCE NORMALE LENTA	19,5% 18,2% 16,9%
PESO MARTINETTO (Kg)		27
PESO VITE TPN X 100 mm (Kg)		1,7
MATERIALE CASSA		G25
QUANTITA' LUBRIFICANTE (Kg)		1,0
TIPO LUBRIFICANTE	AGIP GR MU EP2	
TEMPERATURA ESERCIZIO	-5° C +80° C	

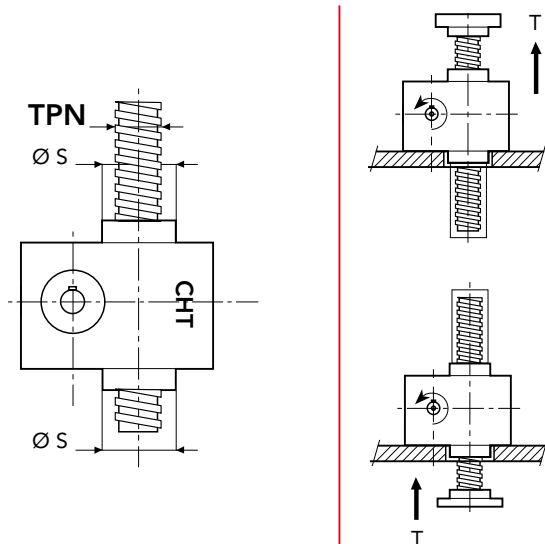
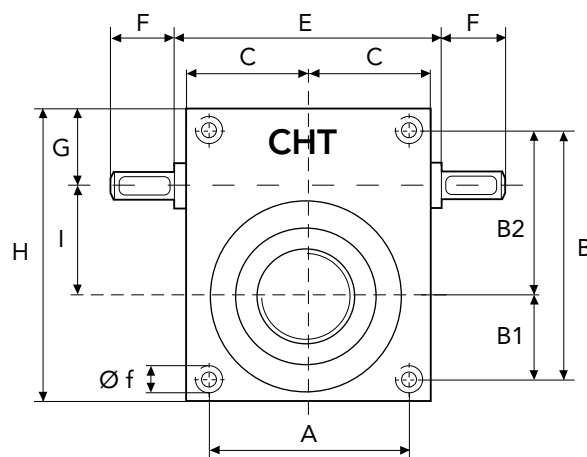
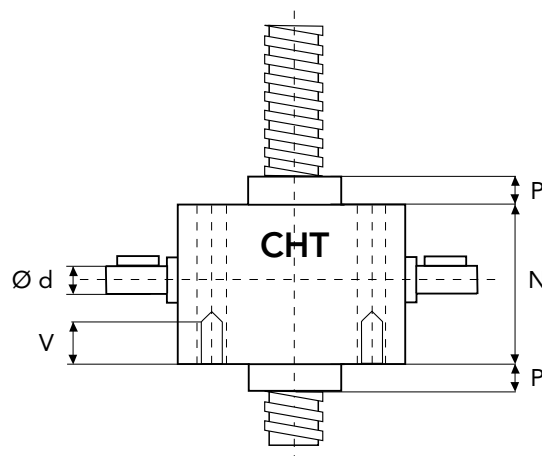

	A	B	B1	B2	C	E	F	G	H
CHS5	134	175	60	115	87,5	-	47,5	68	216
	I	N	P	P1	V	Ø d	Ø f	Ø s	TPN
CHS5	70	150	40	25	40	25	M20	90	55x9

* fori filettati a richiesta

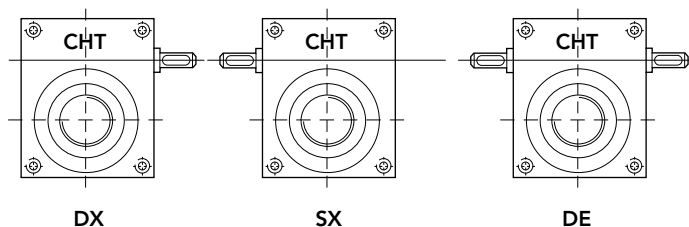

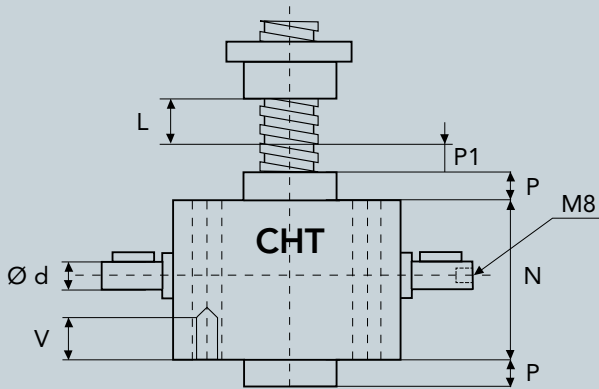

L = CORSA

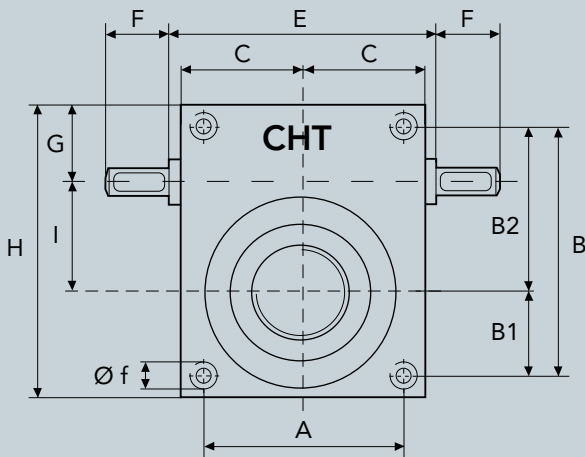

CHIOCCIOLA IN BRONZO

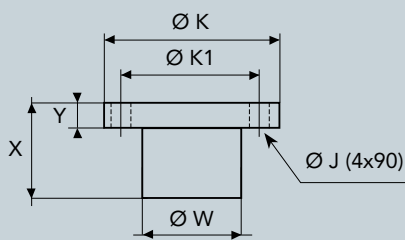

	X	Y	Ø W	Ø K	Ø K1	Ø J
CHS5	100	20	76	130	100	13

CONFIGURAZIONI

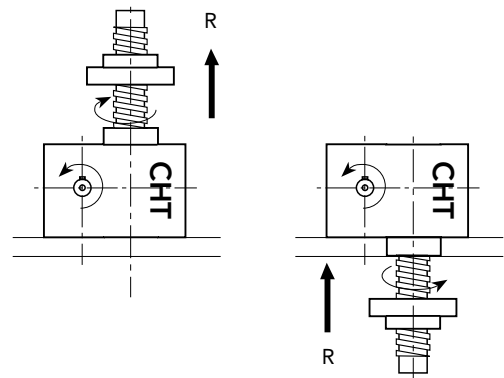
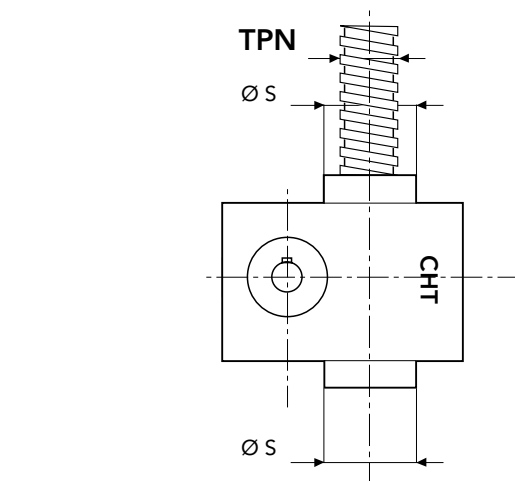

DIMENSIONI PAM FLANGIA CORTA

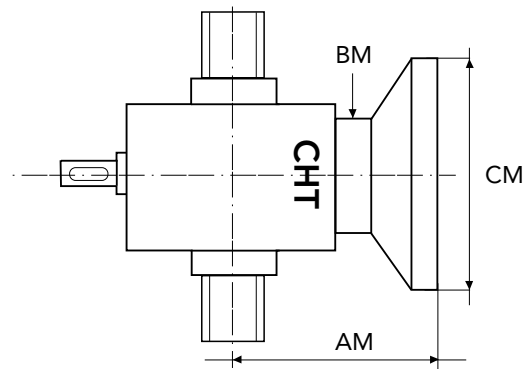

MOTORE	TIPO FLANGIA	CM	AM	BM
GR. 80	B5	200	145	108
	B14	120		
GR. 90	B5	200	145	108
	B14	140		
GR. 100/112	B5	250	145	108
	B14	160		

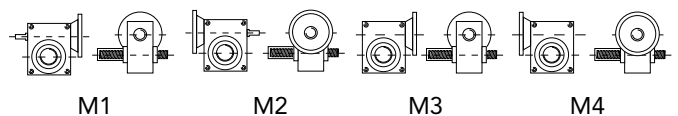

SERIE CHS 5 TS - 10000 daN · TPN 55x9



PRESTAZIONI MARTINETTO CHS 5

POTENZA E MOMENTO TORCENTE IN ENTRATA RIFERITI AL CARICO APPLICATO

Consultare nostro ufficio tecnico

carico daN			10000		5000		3000		1000	
rapporto	velocità sollev. mm	giri entrata	Pn Kw	Mt daNm	Pn Kw	Mt daNm	Pn Kw	Mt daNm	Pn Kw	Mt daNm
5	2700	1500	23,09	14,70	11,54	7,35	6,93	4,41	2,31	1,47
	1800	1000	15,39	14,70	7,70	7,35	4,62	4,41	1,54	1,47
	1350	750	11,54	14,70	5,77	7,35	3,46	4,41	1,15	1,47
	90	50	0,77	14,70	0,38	7,35	0,23	4,41	0,08	1,47

carico daN			10000		5000		3000		1000	
rapporto	velocità sollev. mm	giri entrata	Pn Kw	Mt daNm	Pn Kw	Mt daNm	Pn Kw	Mt daNm	Pn Kw	Mt daNm
10	1350	1500	12,37	7,87	6,18	3,94	3,71	2,36	1,24	0,79
	900	1000	8,25	7,87	4,12	3,94	2,47	2,36	0,82	0,79
	675	750	6,18	7,87	3,09	3,94	1,86	2,36	0,62	0,79
	45	50	0,41	7,87	0,21	3,94	0,12	2,36	0,07	0,79

carico daN			10000		5000		3000		1000	
rapporto	velocità sollev. mm	giri entrata	Pn Kw	Mt daNm	Pn Kw	Mt daNm	Pn Kw	Mt daNm	Pn Kw	Mt daNm
30	450	1500	4,44	2,83	2,22	1,41	1,33	0,85	0,44	0,28
	300	1000	2,96	2,83	1,48	1,41	0,89	0,85	0,30	0,28
	225	750	2,22	2,83	1,11	1,41	0,67	0,85	0,22	0,28
	15	50	0,15	2,83	0,07	1,41	0,07	0,85	0,07	0,28



CHS 5

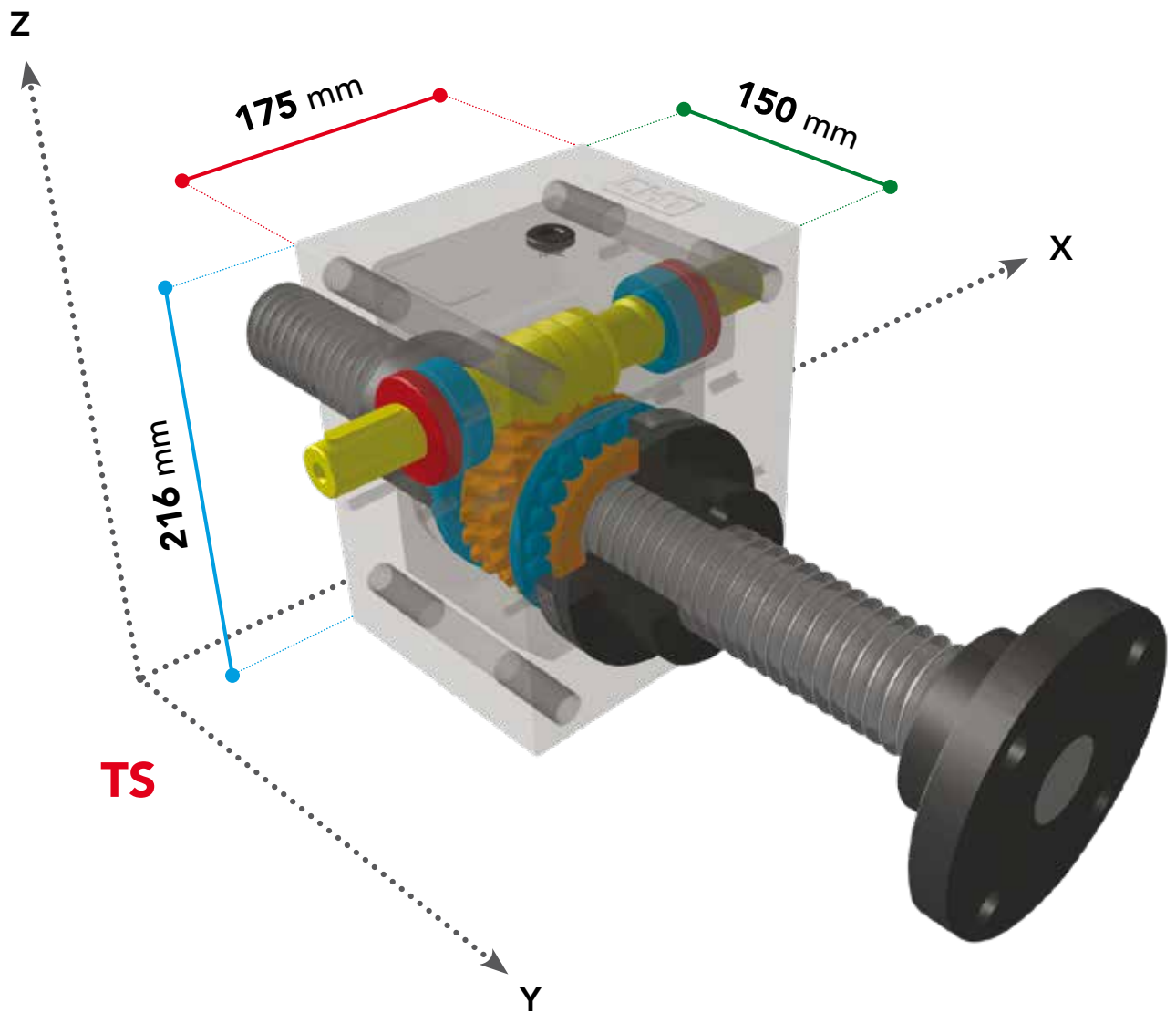

TS



TS

RS



SERIE CHS 6 TS

VITE TRASLANTE

SERIE CHS 6 TS - 15000 daN · TPN 60x9

GRANDEZZA MARTINETTO		CHS 6
PORTATA	daN (Kg)	15000
VITE TPN	DIAMETRO mm PASSO mm	60 9
RIDUZIONE	VELOCE NORMALE LENTA	5:1 10:1 30:1
CORSA VITE PER GIRO mm	VELOCE NORMALE LENTA	1,80 0,90 0,30
RENDIMENTO	VELOCE NORMALE LENTA	19,3% 18,0% 16,5%
PESO MARTINETTO (Kg)		29
PESO VITE TPN X 100 mm (Kg)		2
MATERIALE CASSA		G25
QUANTITA' LUBRIFICANTE (Kg)		1
TIPO LUBRIFICANTE	AGIP GR MU EP2	
TEMPERATURA ESERCIZIO	-5° C +80° C	

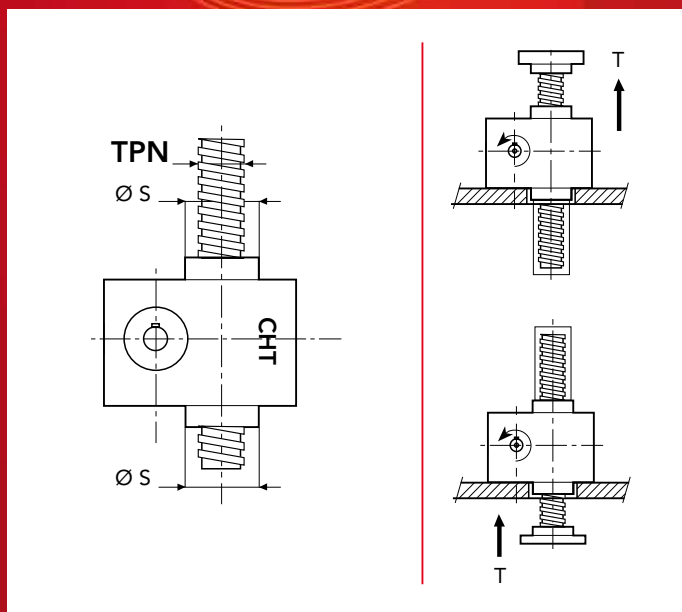
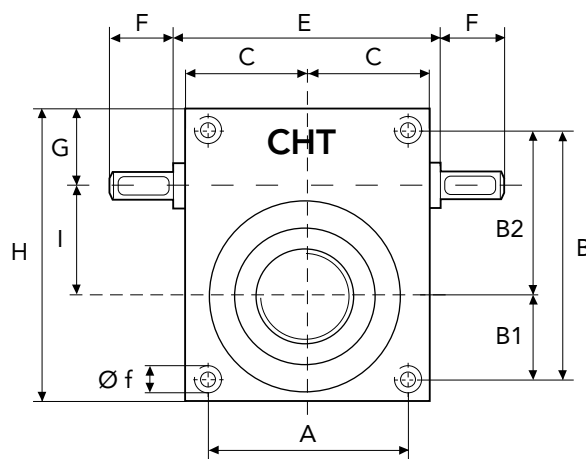
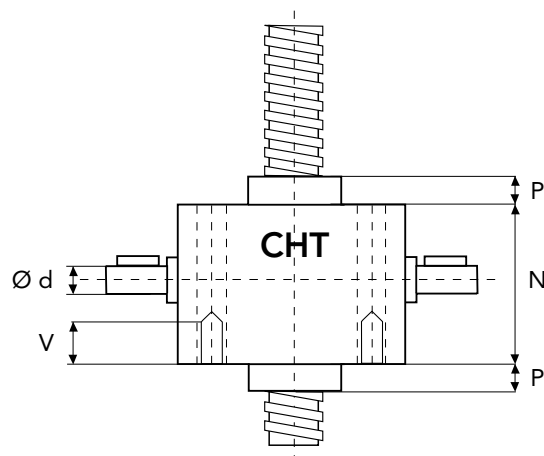

	A	B	B1	B2	C	E	F	G	H
CHS6	134	175	60	115	87,5	-	47,5	68	216
	I	N	P	P1	V	Ø d	Ø f	Ø s	TPN
CHS6	70	150	40	25	40	25	M20	90	60x9

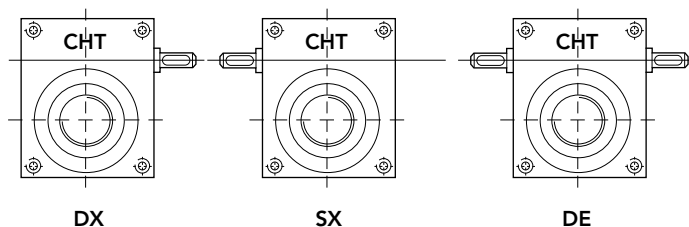

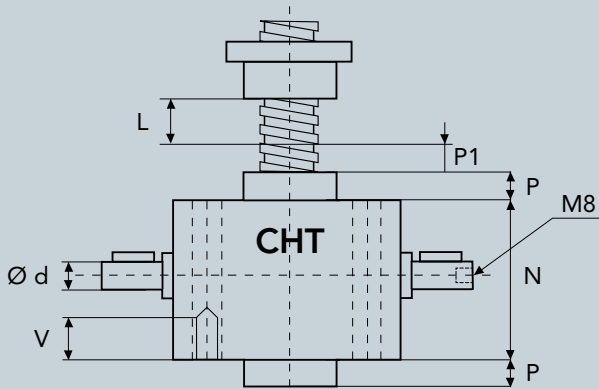

L = CORSA

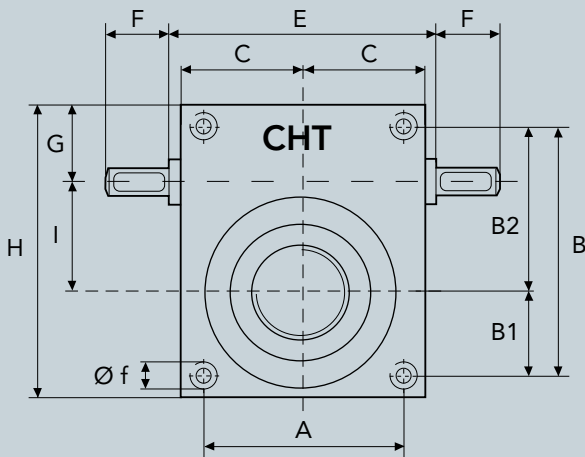

CHIOCCIOLA IN BRONZO

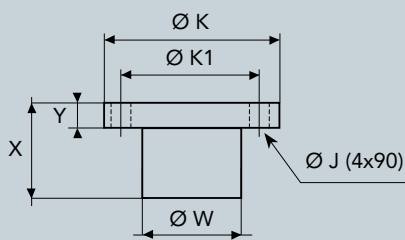

	X	Y	Ø W	Ø K	Ø K1	Ø J
CHS6	120	25	80	110	92	10,5

CONFIGURAZIONI

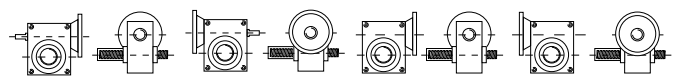

M1

M2

M3

M4

DIMENSIONI PAM FLANGIA CORTA

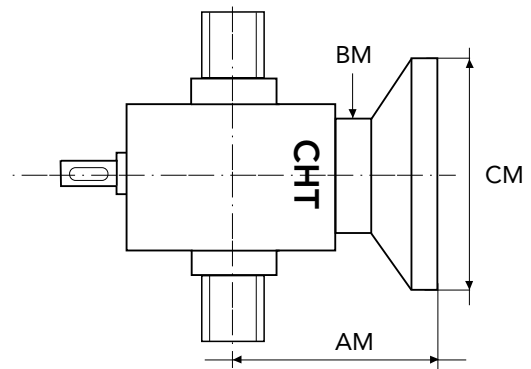

MOTORE	TIPO FLANGIA	CM	AM	BM
GR. 80	B5	200	140	108
	B14	120		
GR. 90	B5	200	140	108
	B14	140		
GR. 100/112	B5	250	140	108
	B14	160		

SERIE CHS 6 TS - 15000 daN · TPN 60x9



PRESTAZIONI MARTINETTO CHS 6

POTENZA E MOMENTO TORCENTE IN ENTRATA RIFERITI AL CARICO APPLICATO

Consultare nostro ufficio tecnico

PRESTAZIONI MARTINETTO SERIE CHS 6

carico daN			15000		7500		5000		2000	
rapporto	velocità sollev. mm	giri entrata	Pn Kw	Mt daNm	Pn Kw	Mt daNm	Pn Kw	Mt daNm	Pn Kw	Mt daNm
5	2700	1500	35,17	22,39	17,59	11,20	11,72	7,46	4,69	2,99
	1800	1000	23,45	22,39	11,72	11,20	7,82	7,46	3,13	2,99
	1350	750	17,59	22,39	8,79	11,20	5,86	7,46	2,34	2,99
	90	50	1,17	22,39	0,59	11,20	0,39	7,46	0,16	2,99

carico daN			15000		7500		5000		2000	
rapporto	velocità sollev. mm	giri entrata	Pn Kw	Mt daNm	Pn Kw	Mt daNm	Pn Kw	Mt daNm	Pn Kw	Mt daNm
10	1350	1500	18,76	11,94	9,38	5,97	6,25	3,98	2,50	1,59
	900	1000	12,51	11,94	6,25	5,97	4,17	3,98	1,67	1,59
	675	750	9,38	11,94	4,69	5,97	3,13	3,98	1,25	1,59
	45	50	0,63	11,94	0,31	5,97	0,21	3,98	0,07	1,59

carico daN			15000		7500		5000		2000	
rapporto	velocità sollev. mm	giri entrata	Pn Kw	Mt daNm	Pn Kw	Mt daNm	Pn Kw	Mt daNm	Pn Kw	Mt daNm
30	450	1500	6,70	4,27	3,35	2,13	2,23	1,42	0,89	0,57
	300	1000	4,47	4,27	2,23	2,13	1,49	1,42	0,60	0,57
	225	750	3,35	4,27	1,67	2,13	1,12	1,42	0,45	0,57
	15	50	0,22	4,27	0,11	2,13	0,07	1,42	0,07	0,57



CHS 6

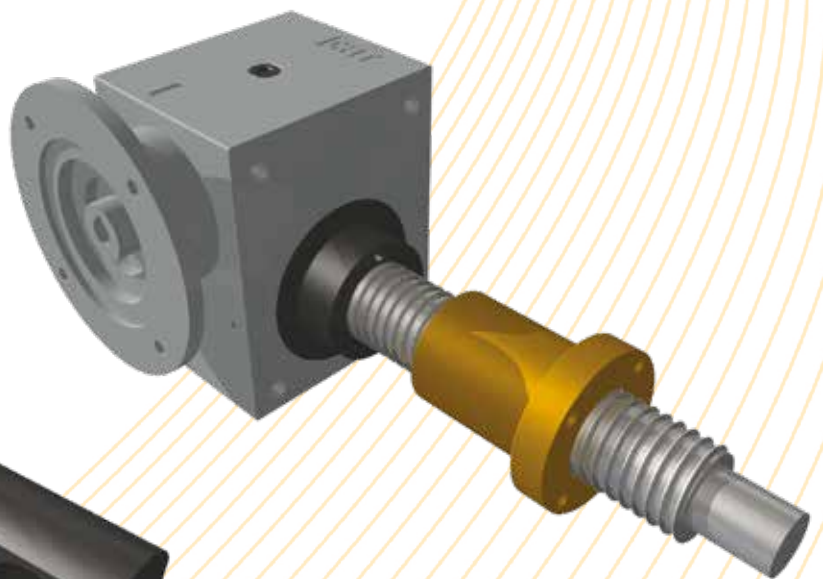
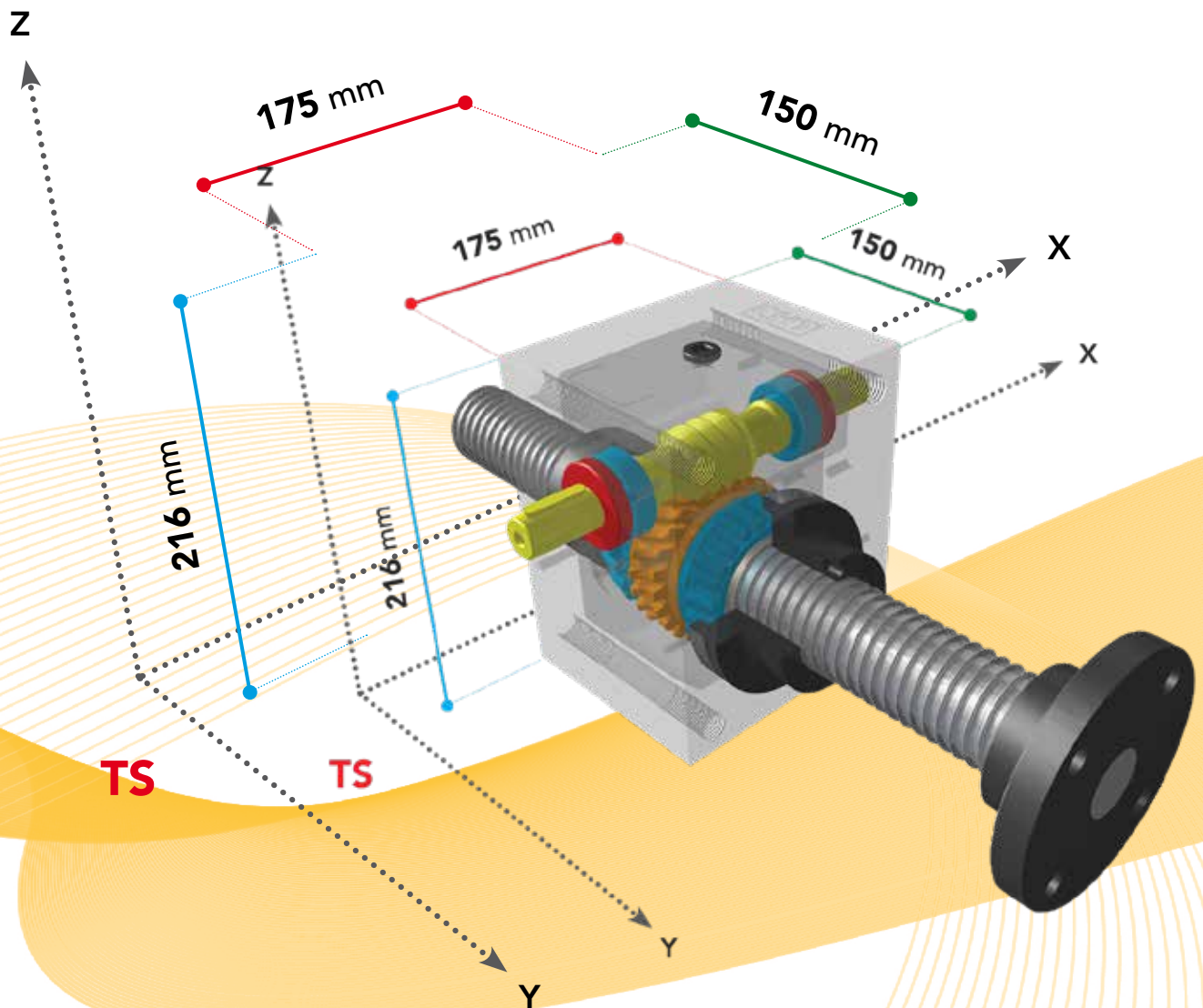

TS

RS



SERIE CHS 7 TS

VITE TRASLANTE

SERIE CHS 7 TS - 20000 daN · TPN 70x10

GRANDEZZA MARTINETTO		CHS 7
PORTATA	daN (Kg)	20000
VITE TPN	DIAMETRO mm PASSO mm	70 10
RIDUZIONE	VELOCE NORMALE LENTA	5:1 10:1 30:1
CORSA VITE PER GIRO mm	VELOCE NORMALE LENTA	2 1 0,33
RENDIMENTO	VELOCE NORMALE LENTA	18,5% 17,5% 16%
PESO MARTINETTO (Kg)		54
PESO VITE TPN X 100 mm (Kg)		2,8
MATERIALE CASSA		G25
QUANTITA' LUBRIFICANTE (Kg)		1,5
TIPO LUBRIFICANTE	AGIP GR MU EP2	
TEMPERATURA ESERCIZIO	-5° C +80° C	

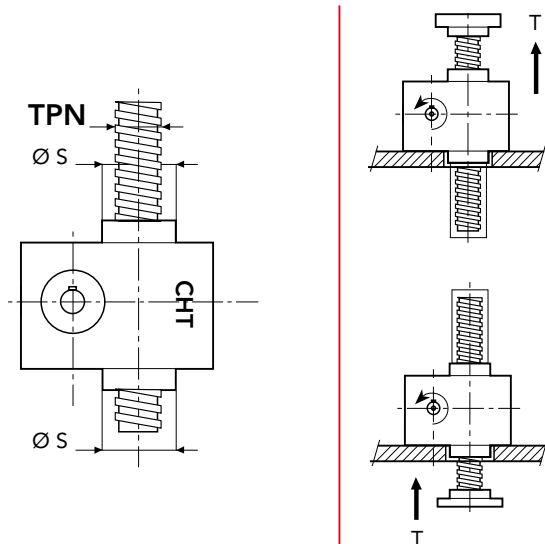
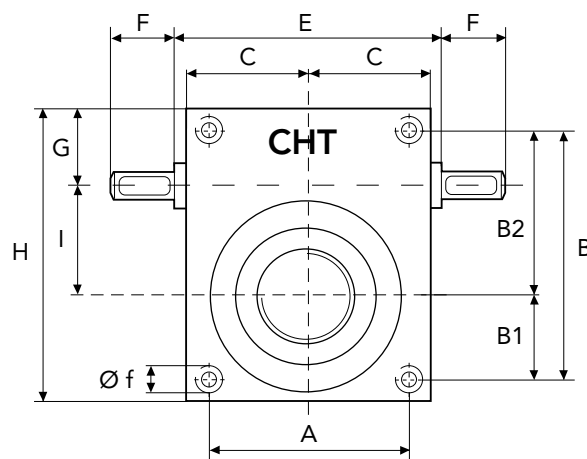
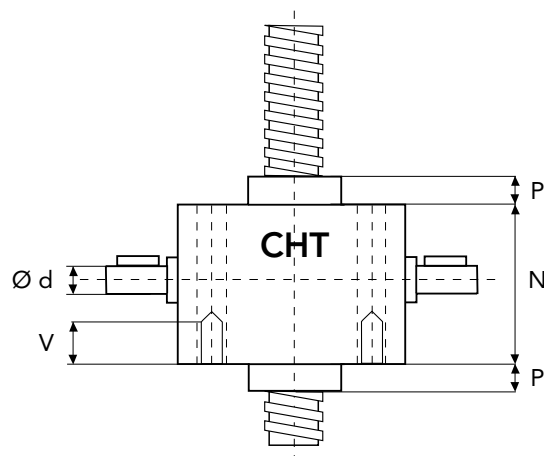

	A	B	B1	B2	C	E	F	G	H
CHS7	180	230	90	140	116	-	60	76	282
	I	N	P	P1	V	Ø d	Ø f	Ø s	TPN
CHS7	90	176	40	30	45	30	M30	120	70x10

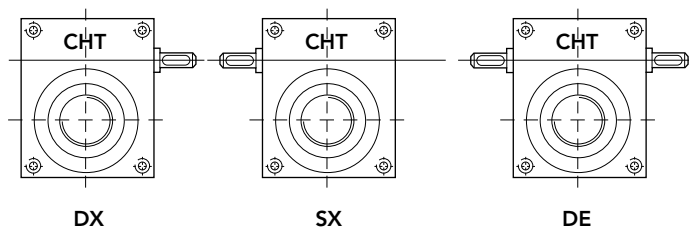

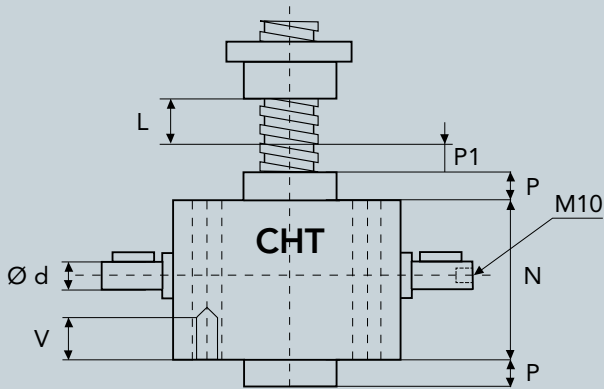

L = CORSA

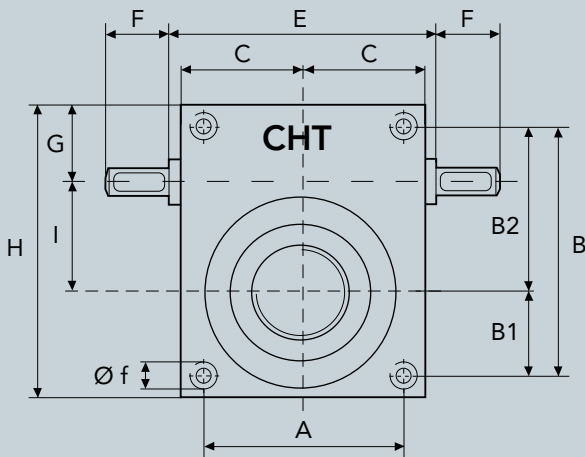

CHIOCCIOLA IN BRONZO

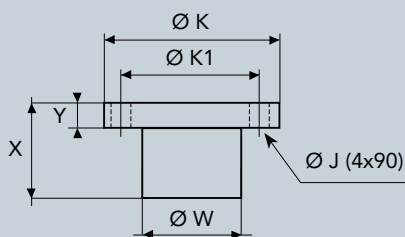

	X	Y	Ø W	Ø K	Ø K1	Ø J
CHS7	105	30	100	180	140	18

CONFIGURAZIONI

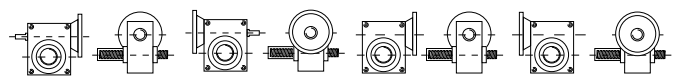

M1

M2

M3

M4

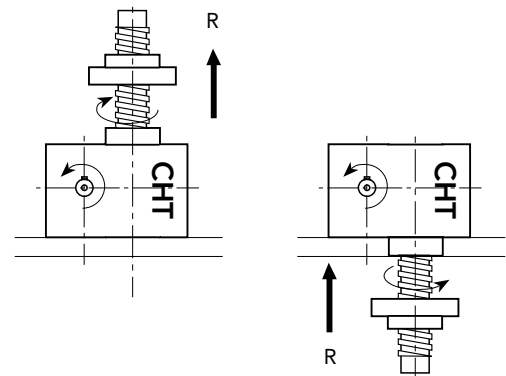
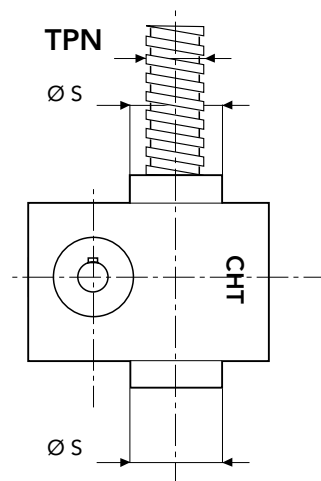

DIMENSIONI PAM FLANGIA CORTA

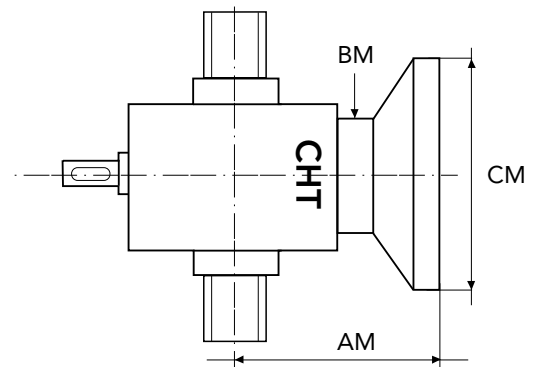

MOTORE	TIPO FLANGIA	CM	AM	BM
GR. 90	B5	200		
GR. 100/112	B5	250	200	130
	B14	160		
GR. 132	B5	300		
	B14	200		

SERIE CHS 7 TS - 20000 daN · TPN 70x10



PRESTAZIONI MARTINETTO CHS 7

POTENZA E MOMENTO TORCENTE IN ENTRATA RIFERITI AL CARICO APPLICATO

Consultare nostro ufficio tecnico

PRESTAZIONI MARTINETTO SERIE CHS 7

carico daN			20000		15000		7500		2500	
rapporto	velocità sollev. mm	giri entrata	Pn Kw	Mt daNm	Pn Kw	Mt daNm	Pn Kw	Mt daNm	Pn Kw	Mt daNm
5	3000	1500	52,65	33,52	39,49	25,14	19,75	12,57	6,58	4,19
	2000	1000	35,10	33,52	26,33	25,14	13,16	12,57	4,39	4,19
	1500	750	26,33	33,52	19,75	25,14	9,87	12,57	3,29	4,19
	100	50	1,76	33,52	1,32	25,14	0,66	12,57	0,22	4,19

carico daN			20000		15000		7500		2500	
rapporto	velocità sollev. mm	giri entrata	Pn Kw	Mt daNm	Pn Kw	Mt daNm	Pn Kw	Mt daNm	Pn Kw	Mt daNm
10	1500	1500	27,95	17,79	20,96	13,34	10,48	6,67	3,49	2,22
	1000	1000	18,63	17,79	13,97	13,34	6,99	6,67	2,33	2,22
	750	750	13,97	17,79	10,48	13,34	5,24	6,67	1,75	2,22
	50	50	0,93	17,79	0,70	13,34	0,35	6,67	0,07	2,22

carico daN			20000		15000		7500		2500	
rapporto	velocità sollev. mm	giri entrata	Pn Kw	Mt daNm	Pn Kw	Mt daNm	Pn Kw	Mt daNm	Pn Kw	Mt daNm
30	500	1500	9,98	6,36	7,49	4,77	3,74	2,38	1,25	0,79
	333	1000	6,66	6,36	4,99	4,77	2,50	2,38	0,83	0,79
	250	750	4,99	6,36	3,74	4,77	1,87	2,38	0,62	0,79
	17	50	0,33	6,36	0,25	4,77	0,07	2,38	0,07	0,79



CHS 7

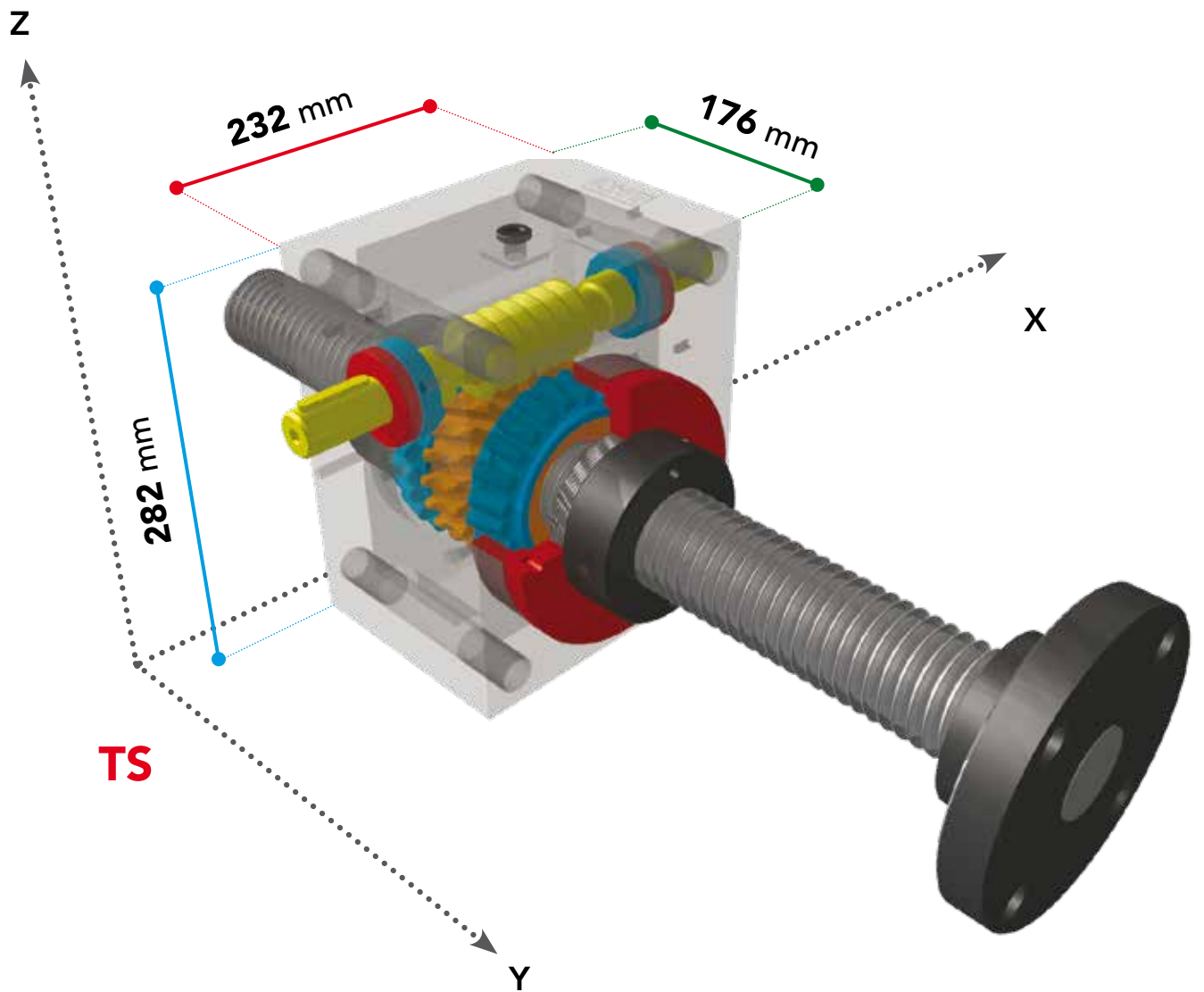

TS



TS

RS



SERIE CHS 8 TS

VITE TRASLANTE

SERIE CHS 8 TS - 25000 daN · TPN 80x10

GRANDEZZA MARTINETTO		CHS 8
PORTATA	daN (Kg)	25000
VITE TPN	DIAMETRO mm PASSO mm	80 10
RIDUZIONE	VELOCE NORMALE LENTA	5:1 10:1 30:1
CORSA VITE PER GIRO mm	VELOCE NORMALE LENTA	2 1 0,33
RENDIMENTO	VELOCE NORMALE LENTA	18,5% 17,5% 16%
PESO MARTINETTO (Kg)		54
PESO VITE TPN X 100 mm (Kg)		3,2
MATERIALE CASSA		G25
QUANTITA' LUBRIFICANTE (Kg)		1,5
TIPO LUBRIFICANTE	AGIP GR MU EP2	
TEMPERATURA ESERCIZIO	-5° C +80° C	

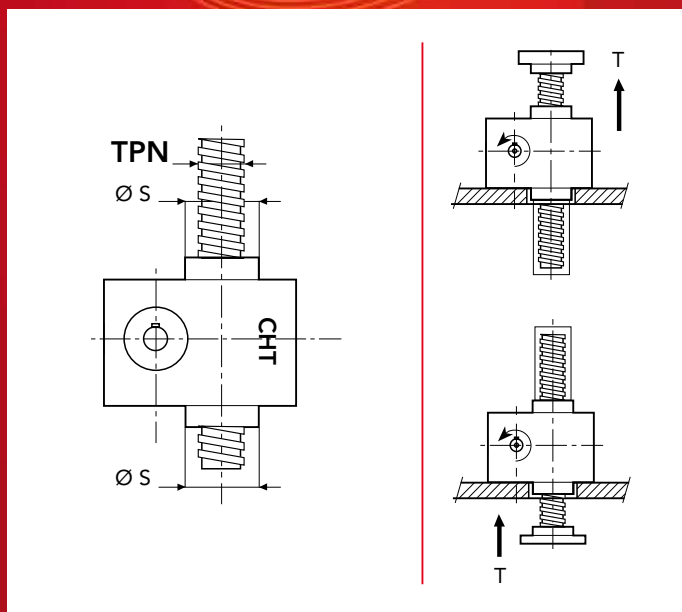
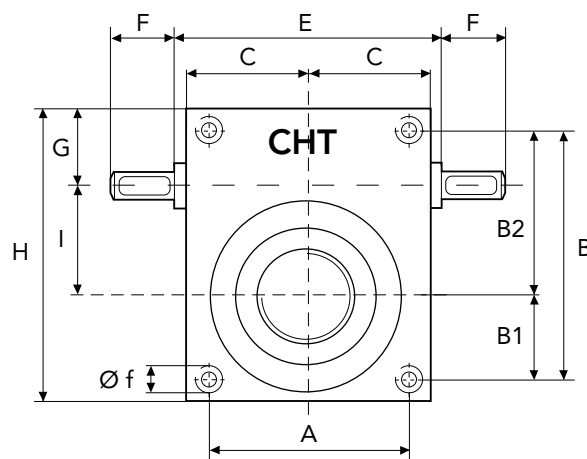
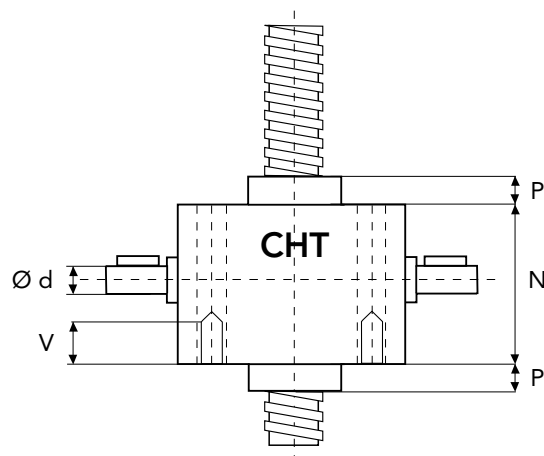

	A	B	B1	B2	C	E	F	G	H
CHS8	180	230	90	140	116	-	60	76	282
	I	N	P	P1	V	Ø d	Ø f	Ø s	TPN
CHS8	90	176	40	30	45	30	M30	120	80x10

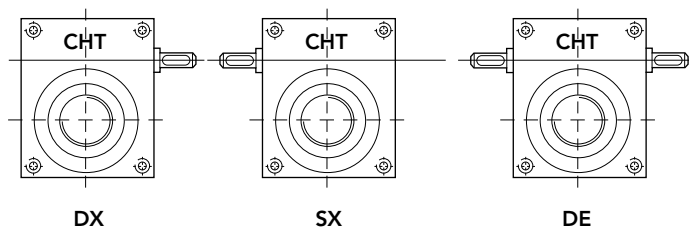

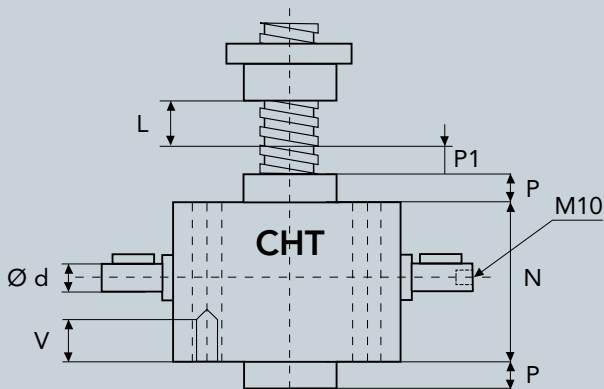

L = CORSA

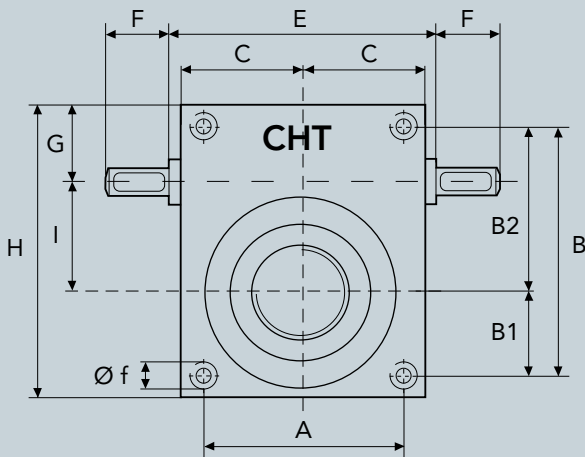

CHIOCCIOLA IN BRONZO

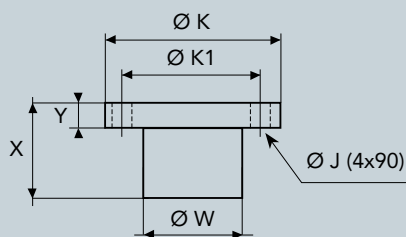

	X	Y	Ø W	Ø K	Ø K1	Ø J
CHS8	110	30	110	190	150	18

CONFIGURAZIONI

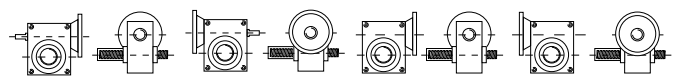

M1

M2

M3

M4

DIMENSIONI PAM FLANGIA CORTA

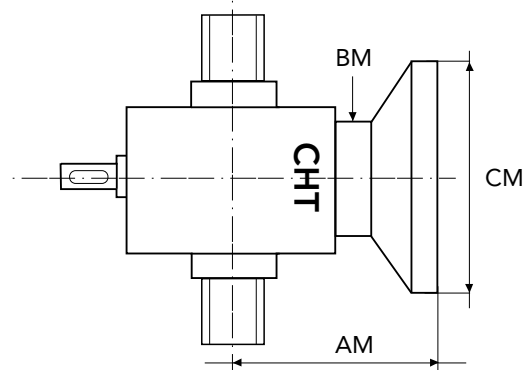

MOTORE	TIPO FLANGIA	CM	AM	BM
GR. 90	B5	200		
GR. 100/112	B5	250	200	130
	B14	160		
GR. 132	B5	300		
	B14	200		

SERIE CHS 8 TS - 25000 daN · TPN 80x10



PRESTAZIONI MARTINETTO CHS 8

PRESTAZIONI MARTINETTO SERIE CHS 8

POTENZA E MOMENTO TORCENTE IN ENTRATA RIFERITI AL CARICO APPLICATO

Consultare nostro ufficio tecnico

carico daN			25000		20000		10000		3000	
rapporto	velocità sollev. mm	giri entrata	Pn Kw	Mt daNm	Pn Kw	Mt daNm	Pn Kw	Mt daNm	Pn Kw	Mt daNm
5	3000	1500	67,60	43,04	54,08	34,43	27,04	17,21	8,11	5,16
	2000	1000	45,06	43,04	36,05	34,43	18,03	17,21	5,41	5,16
	1500	750	33,80	43,04	27,04	34,43	13,52	17,21	4,06	5,16
	100	50	2,25	43,04	1,80	34,43	0,90	17,21	0,27	5,16

carico daN			25000		20000		10000		3000	
rapporto	velocità sollev. mm	giri entrata	Pn Kw	Mt daNm	Pn Kw	Mt daNm	Pn Kw	Mt daNm	Pn Kw	Mt daNm
10	1500	1500	35,73	22,75	28,58	18,20	14,29	9,10	4,29	2,73
	1000	1000	23,82	22,75	19,06	18,20	9,53	9,10	2,86	2,73
	750	750	17,86	22,75	14,29	18,20	7,15	9,10	2,14	2,73
	50	50	1,19	22,75	0,95	18,20	0,48	9,10	0,07	2,73

carico daN			25000		20000		10000		3000	
rapporto	velocità sollev. mm	giri entrata	Pn Kw	Mt daNm	Pn Kw	Mt daNm	Pn Kw	Mt daNm	Pn Kw	Mt daNm
30	500	1500	12,63	8,04	10,11	6,43	5,05	3,22	1,52	0,97
	333	1000	8,42	8,04	6,74	6,43	3,37	3,22	1,01	0,97
	250	750	6,32	8,04	5,05	6,43	2,53	3,22	0,76	0,97
	17	50	0,42	8,04	0,34	6,43	0,07	3,22	0,07	0,97



CHS 8

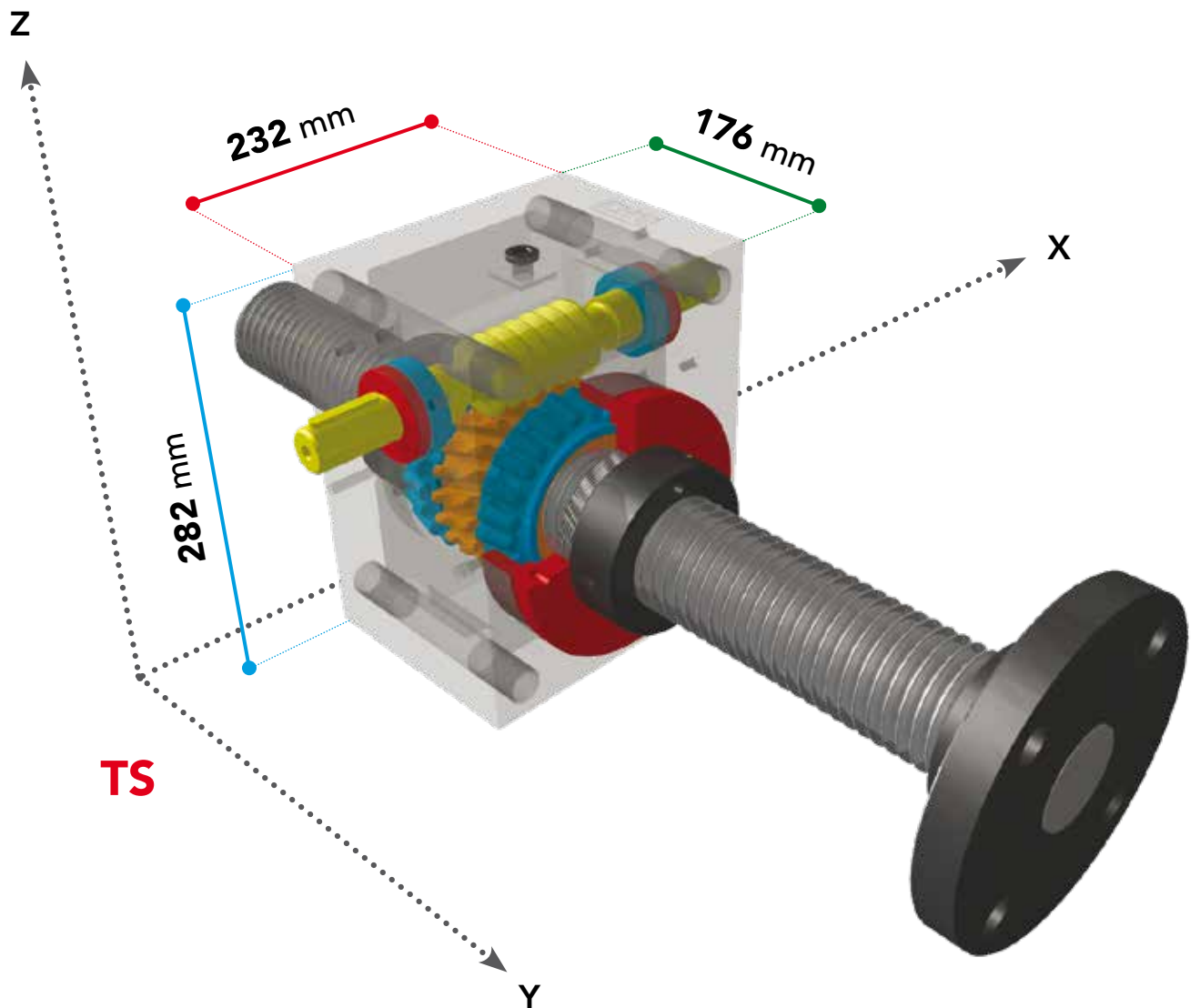

TS

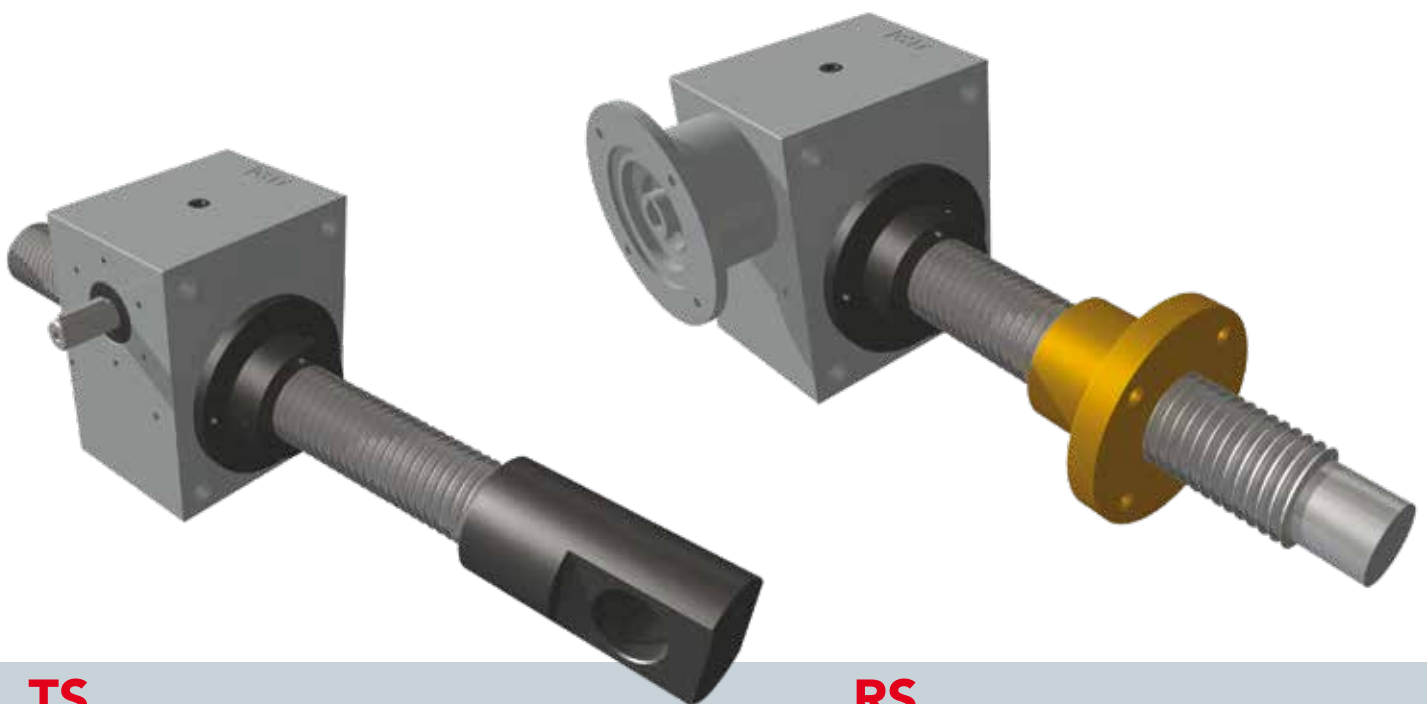

TS

RS



SERIE CHS 9 TS

VITE TRASLANTE

HEAVY LINE

SERIE CHS 9 TS - 30000 daN · TPN 90x10

GRANDEZZA MARTINETTO		CHS 9
PORTATA	daN (Kg)	30000
VITE TPN	DIAMETRO mm PASSO mm	90 10
RIDUZIONE	NORMALE LENTA	10:1 30:1
CORSA VITE PER GIRO mm	NORMALE LENTA	1 0,33
RENDIMENTO	NORMALE LENTA	18,0% 12,5%
PESO MARTINETTO (Kg)		110
PESO VITE TPN X 100 mm (Kg)		4,6
MATERIALE CASSA		Fe 510
QUANTITA' LUBRIFICANTE (Kg)		2,3
TIPO LUBRIFICANTE	AGIP GR MU EP2	
TEMPERATURA ESERCIZIO	-5° C +80° C	

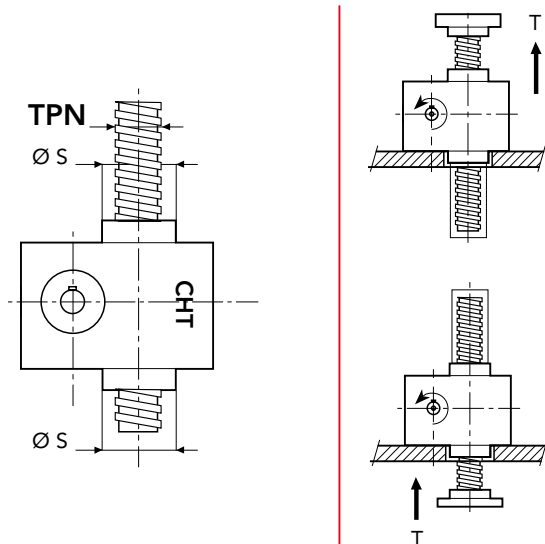
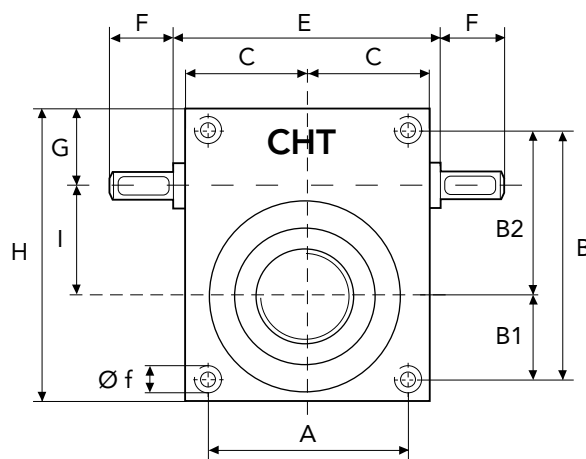
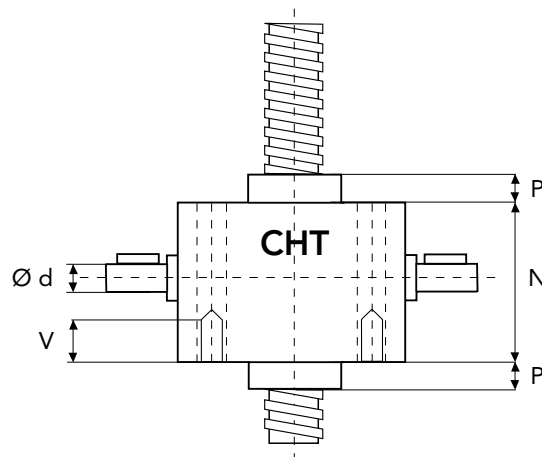

	A	B	B1	B2	C	E	F	G	H
CHS9	200	270	100	170	125	-	70	85	320
	I	N	P	P1	V	Ø d	Ø f	Ø s	TPN
CHS9	110	230	50	40	40	40	M30	150	90x10

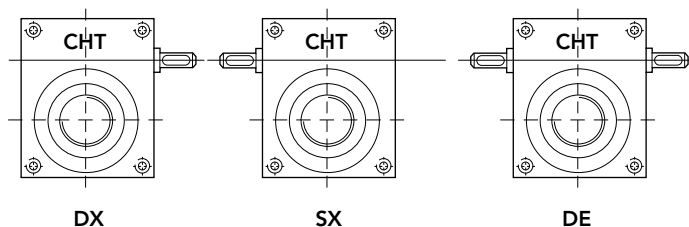

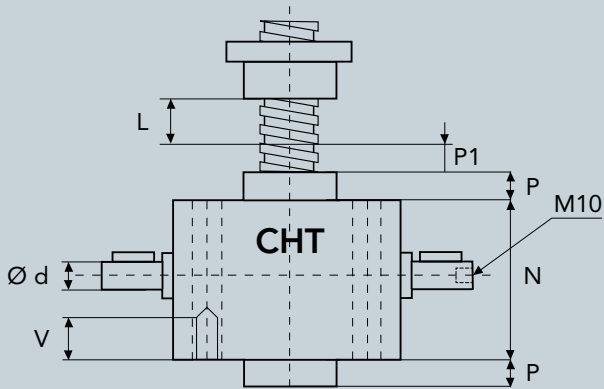

L = CORSA

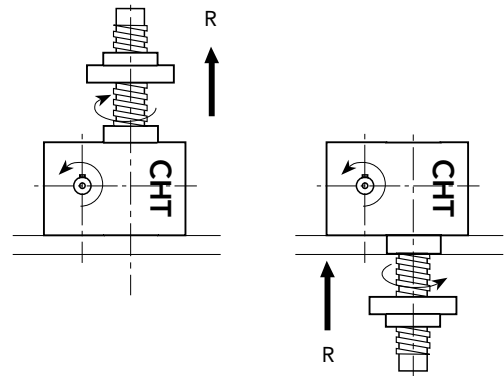
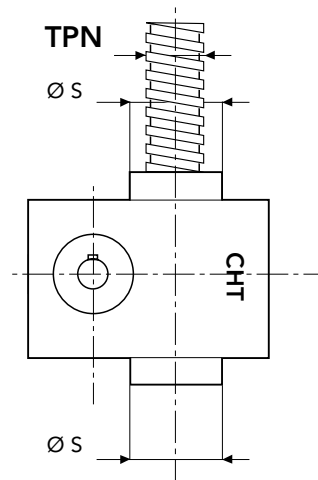
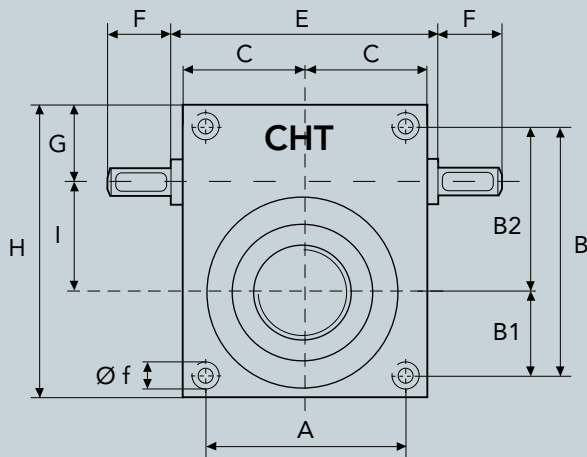

SERIE CHS 9 TS - 30000 daN · TPN 90x10

CHIOCCIOLA IN BRONZO

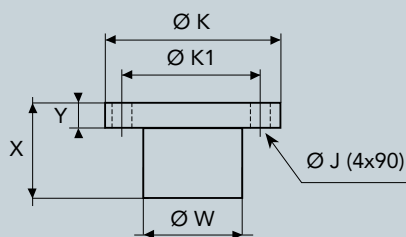

DIMENSIONI PAM FLANGIA CORTA

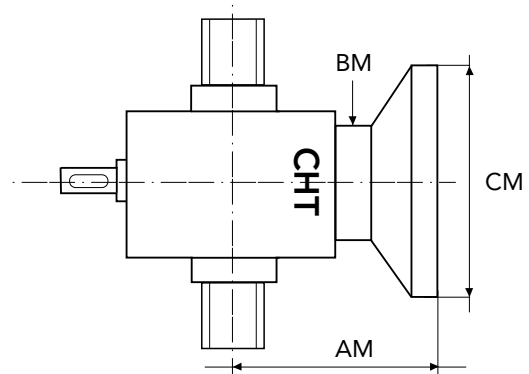

ESECUZIONI SPECIALI
contattare ufficio tecnico

	X	Y	Ø W	Ø K	Ø K1	Ø J
CHS9	135	45	150	230	190	20

CONFIGURAZIONI

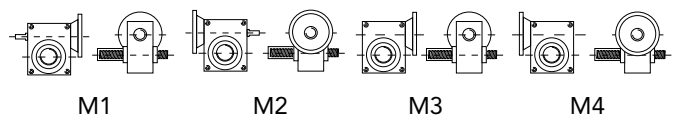



POTENZA E MOMENTO TORCENTE IN ENTRATA RIFERITI AL CARICO APPLICATO

Consultare nostro ufficio tecnico

carico daN			30000		20000		10000		5000	
rapporto	velocità sollev. mm	giri entrata	Pn Kw	Mt daNm	Pn Kw	Mt daNm	Pn Kw	Mt daNm	Pn Kw	Mt daNm
10	1500	1500	41,68	26,54	27,79	17,69	13,89	8,85	6,95	4,42
	1000	1000	27,79	26,54	18,53	17,69	9,26	8,85	4,63	4,42
	750	750	20,84	26,54	13,89	17,69	6,95	8,85	3,47	4,42
	50	50	1,39	26,54	0,93	17,69	0,46	8,85	0,07	4,42

carico daN			30000		20000		10000		3000	
rapporto	velocità sollev. mm	giri entrata	Pn Kw	Mt daNm	Pn Kw	Mt daNm	Pn Kw	Mt daNm	Pn Kw	Mt daNm
30	500	1500	20,01	12,74	13,34	8,49	6,67	4,25	3,33	2,12
	333	1000	13,34	12,74	8,89	8,49	4,45	4,25	2,22	2,12
	250	750	10,00	12,74	6,67	8,49	3,33	4,25	1,67	2,12
	17	50	0,67	12,74	0,44	8,49	0,07	4,25	0,07	2,12

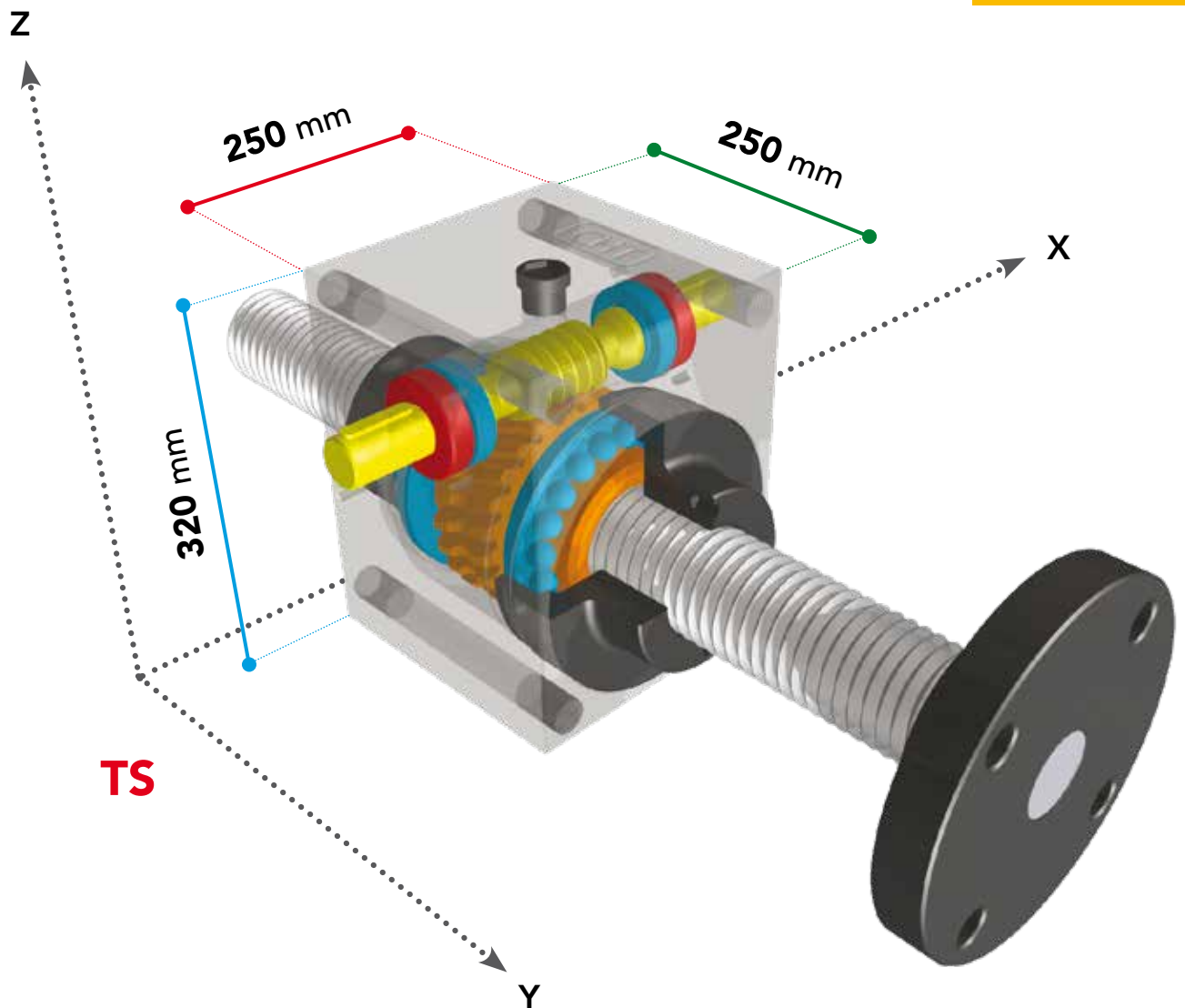

TS



TS

RS



SERIE CHS 10 TS

VITE TRASLANTE

HEAVY LINE

SERIE CHS 10 TS - 40000 daN · TPN 100x12

GRANDEZZA MARTINETTO		CHS 10
PORTATA	daN (Kg)	40000
VITE TPN	DIAMETRO mm PASSO mm	100 12
RIDUZIONE	NORMALE LENTA	10:1 30:1
CORSA VITE PER GIRO mm	NORMALE LENTA	1,2 0,4
RENDIMENTO	NORMALE LENTA	18,0% 12,5%
PESO MARTINETTO (Kg)		250
PESO VITE TPN X 100 mm (Kg)		5,6
MATERIALE CASSA		Fe 510
QUANTITA' LUBRIFICANTE (Kg)		4
TIPO LUBRIFICANTE	AGIP GR MU EP2	
TEMPERATURA ESERCIZIO	-5° C +80° C	

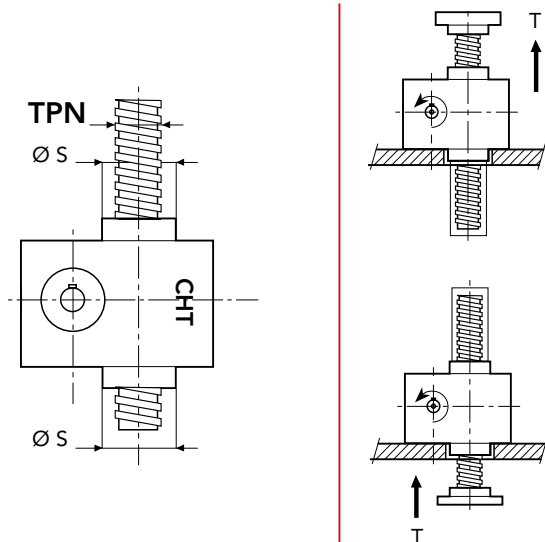
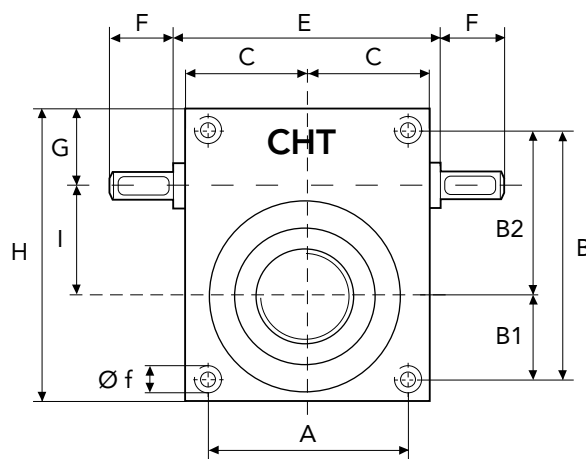
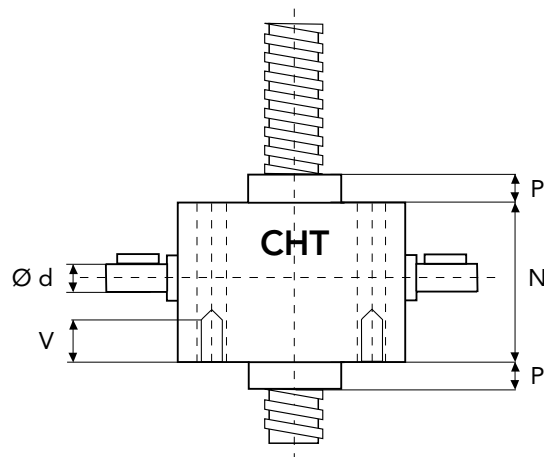

	A	B	B1	B2	C	E	F	G	H
CHS10	230	355	135	220	160	-	85	105	405
	I	N	P	P1	V	Ø d	Ø f	Ø s	TPN
CHS10	140	270	50	40	45	55	M30	210	100x12

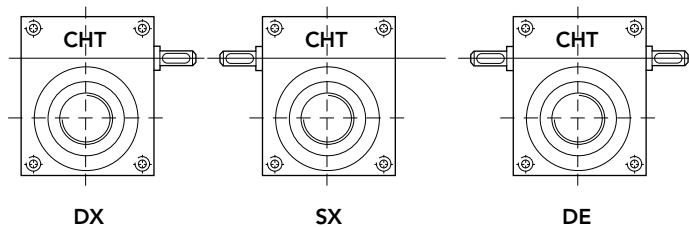

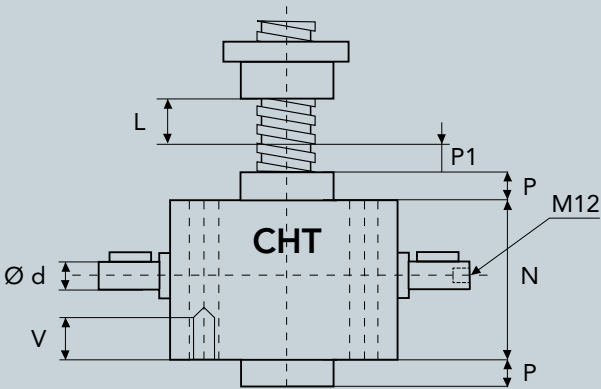

L = CORSA

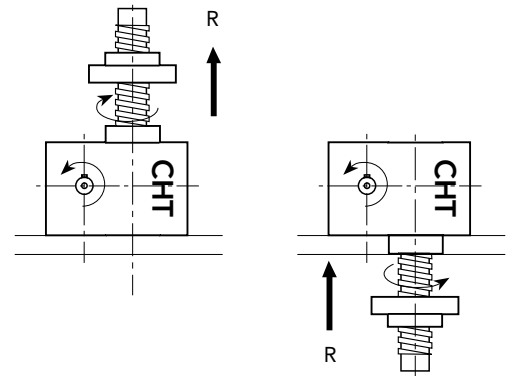
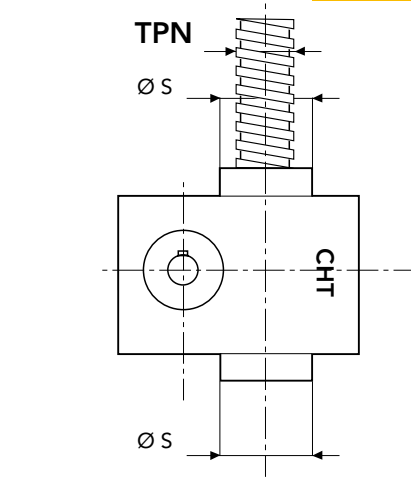
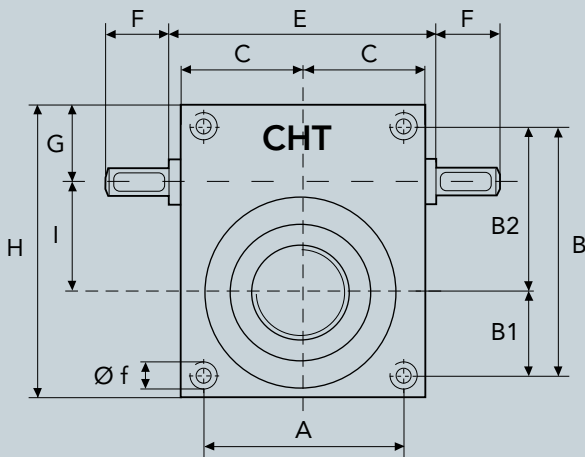

SERIE CHS 10 TS - 40000 daN · TPN 100x12

CHIOCCIOLA IN BRONZO

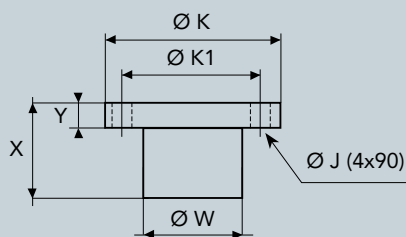

DIMENSIONI PAM FLANGIA CORTA

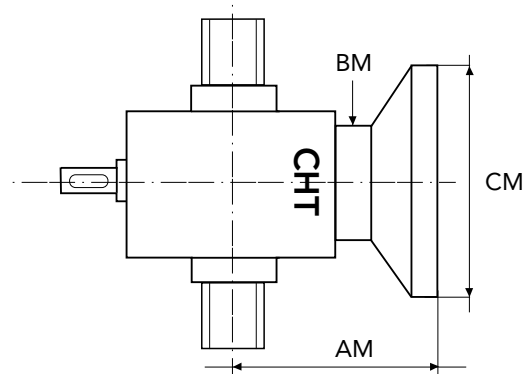

ESECUZIONI SPECIALI
contattare ufficio tecnico

	X	Y	Ø W	Ø K	Ø K1	Ø J
CHS10	135	45	150	230	190	20

CONFIGURAZIONI

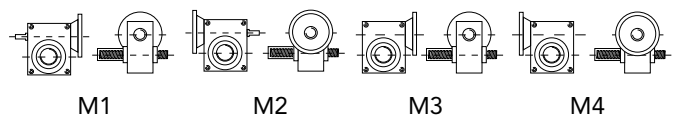



POTENZA E MOMENTO TORCENTE IN ENTRATA RIFERITI AL CARICO APPLICATO

Consultare nostro ufficio tecnico

carico daN			40000		30000		15000		5000	
rapporto	velocità sollev. mm	giri entrata	Pn Kw	Mt daNm	Pn Kw	Mt daNm	Pn Kw	Mt daNm	Pn Kw	Mt daNm
10	1800	1500	66,70	42,46	50,02	31,85	25,01	15,92	8,34	5,31
	1200	1000	44,46	42,46	33,35	31,85	16,67	15,92	5,56	5,31
	900	750	33,35	42,46	25,01	31,85	12,51	15,92	4,17	5,31
	60	50	2,22	42,46	1,67	31,85	0,83	15,92	1,07	5,31

carico daN			40000		30000		15000		5000	
rapporto	velocità sollev. mm	giri entrata	Pn Kw	Mt daNm	Pn Kw	Mt daNm	Pn Kw	Mt daNm	Pn Kw	Mt daNm
30	600	1500	32,01	20,38	24,01	15,29	12,01	7,64	4,00	2,55
	400	1000	21,34	20,38	16,01	15,29	8,00	7,64	2,67	2,55
	300	750	16,01	20,38	12,01	15,29	6,00	7,64	2,00	2,55
	20	50	1,07	20,38	0,80	15,29	1,07	7,64	1,07	2,55

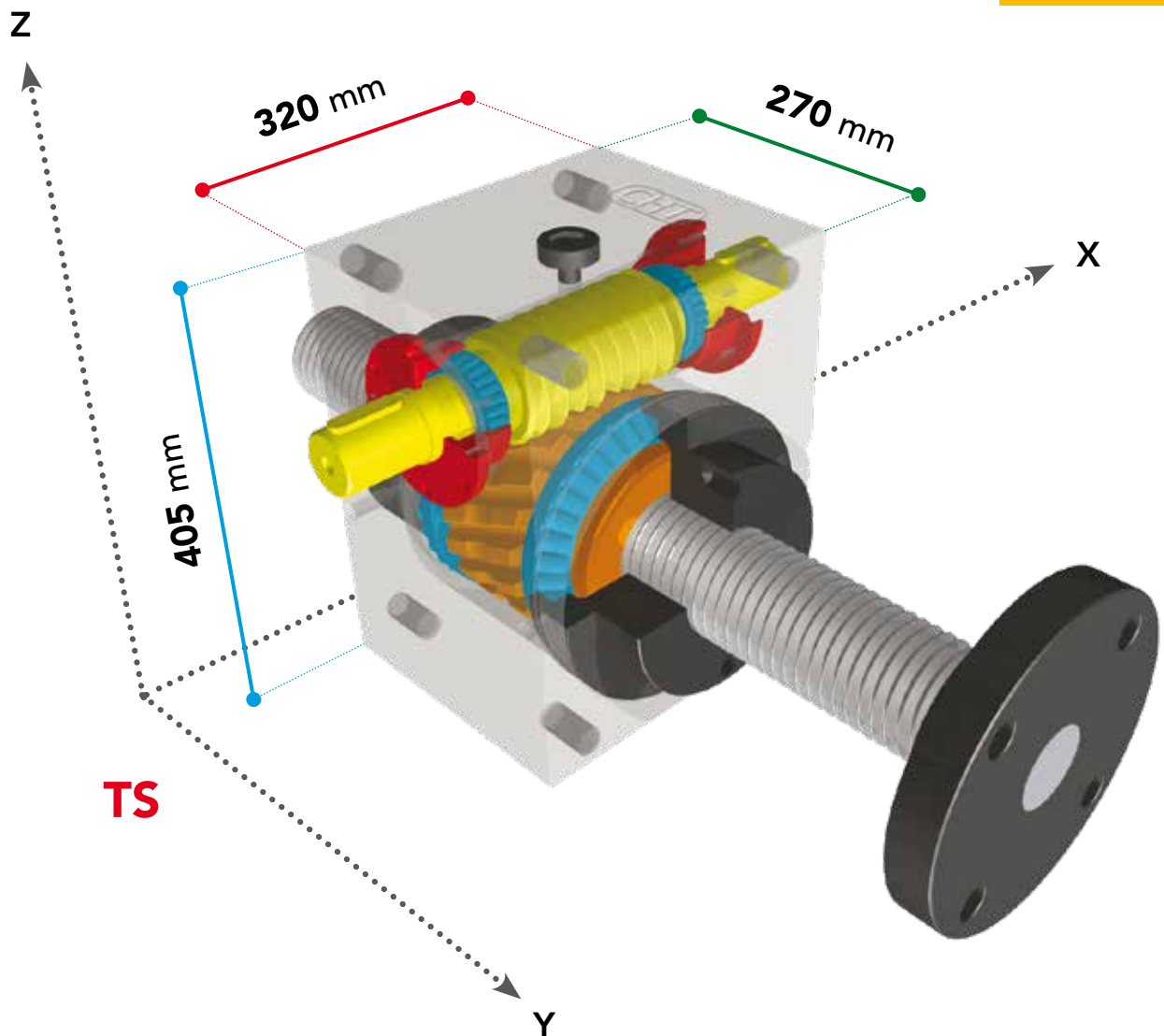

TS

RS



SERIE CHS 12 TS

VITE TRASLANTE

HEAVY LINE

SERIE CHS 12 TS - 60000 daN · TPN 120x14

GRANDEZZA MARTINETTO		CHS 12
PORTATA	daN (Kg)	60000
VITE TPN	DIAMETRO mm PASSO mm	120 14
RIDUZIONE	NORMALE LENTA	10:1 30:1
CORSA VITE PER GIRO mm	NORMALE LENTA	1,4 0,47
RENDIMENTO	NORMALE LENTA	17,0% 11,5%
PESO MARTINETTO (Kg)		250
PESO VITE TPN X 100 mm (Kg)		8,1
MATERIALE CASSA		Fe 510
QUANTITA' LUBRIFICANTE (Kg)		4
TIPO LUBRIFICANTE	AGIP GR MU EP2	
TEMPERATURA ESERCIZIO	-5° C +80° C	

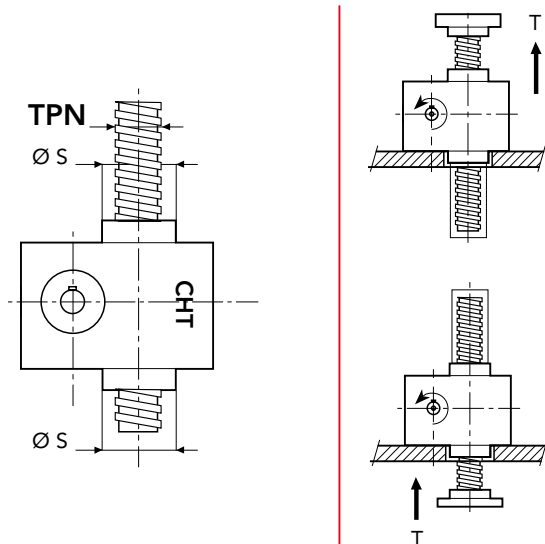
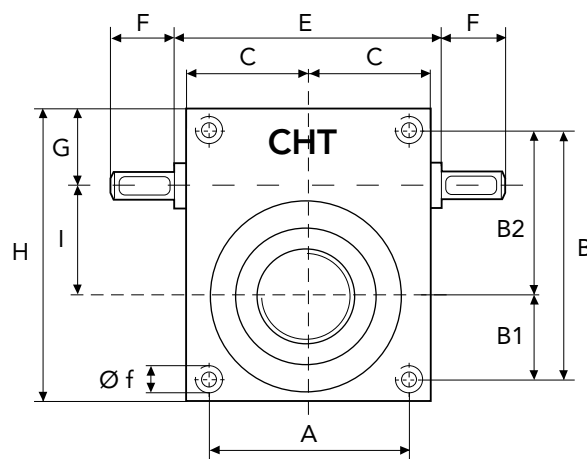
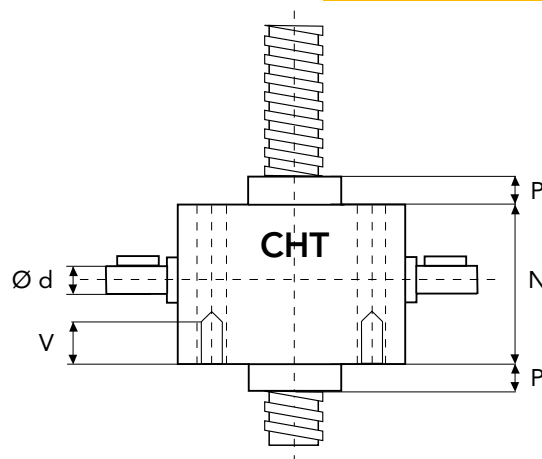

	A	B	B1	B2	C	E	F	G	H
CHS12	230	355	135	220	160	-	85	105	405
	I	N	P	P1	V	Ø d	Ø f	Ø s	TPN
CHS12	140	270	50	40	45	55	M30	210	120x14

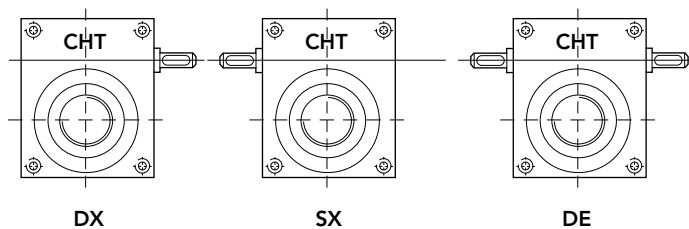

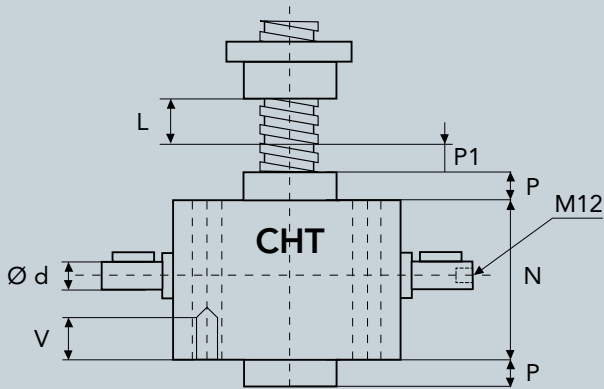

L = CORSA

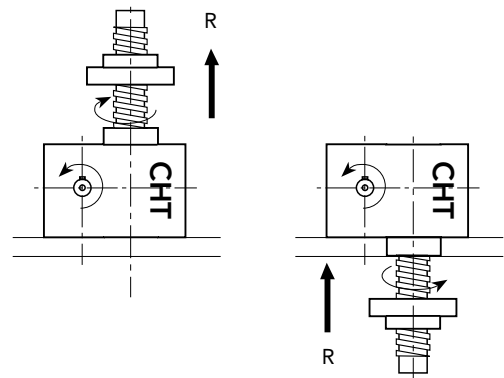
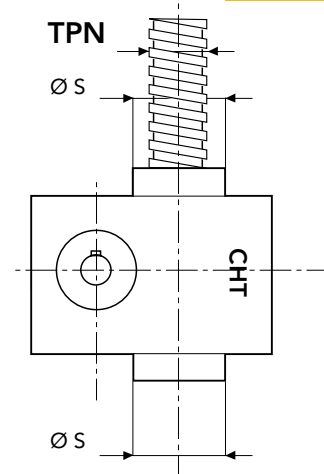
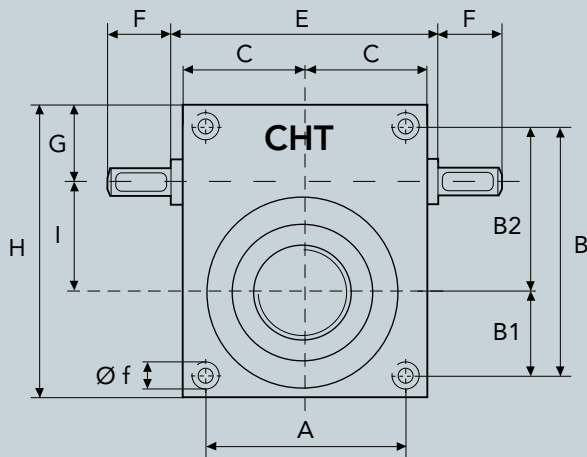

SERIE CHS 12 TS - 60000 daN · TPN 120x14

CHIOCCIOLA IN BRONZO

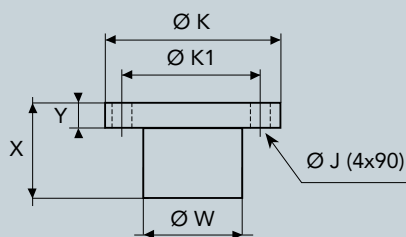

DIMENSIONI PAM FLANGIA CORTA

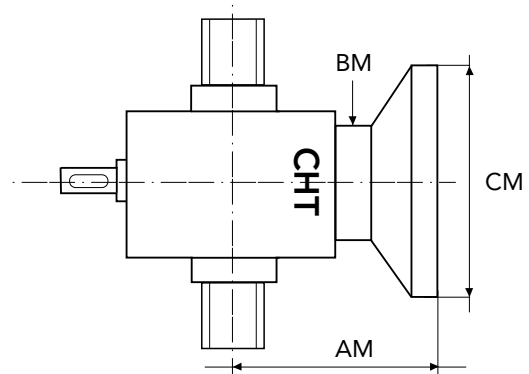

ESECUZIONI SPECIALI
contattare ufficio tecnico

	X	Y	Ø W	Ø K	Ø K1	Ø J
CHS12	160	55	180	280	235	25

CONFIGURAZIONI

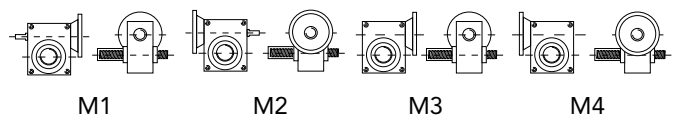



POTENZA E MOMENTO TORCENTE IN ENTRATA RIFERITI AL CARICO APPLICATO

Consultare nostro ufficio tecnico

carico daN			60000		40000		20000		10000	
rapporto	velocità sollev. mm	giri entrata	Pn Kw	Mt daNm	Pn Kw	Mt daNm	Pn Kw	Mt daNm	Pn Kw	Mt daNm
10	2100	1500	123,58	76,68	82,39	52,45	41,19	26,23	20,60	13,11
	1400	1000	82,39	76,68	54,93	52,45	27,46	26,23	13,73	13,11
	1050	750	61,79	76,68	41,19	52,45	20,60	26,23	10,30	13,11
	70	50	4,12	76,68	2,75	52,45	1,37	26,23	1,07	13,11

carico daN			60000		40000		20000		10000	
rapporto	velocità sollev. mm	giri entrata	Pn Kw	Mt daNm	Pn Kw	Mt daNm	Pn Kw	Mt daNm	Pn Kw	Mt daNm
30	700	1500	60,90	38,77	40,60	25,85	20,30	12,92	10,15	6,46
	467	1000	40,60	38,77	27,06	25,85	13,53	12,92	6,77	6,46
	350	750	30,45	38,77	20,30	25,85	10,15	12,92	5,07	6,46
	23	50	2,03	38,77	1,35	25,85	1,07	12,92	1,07	6,46

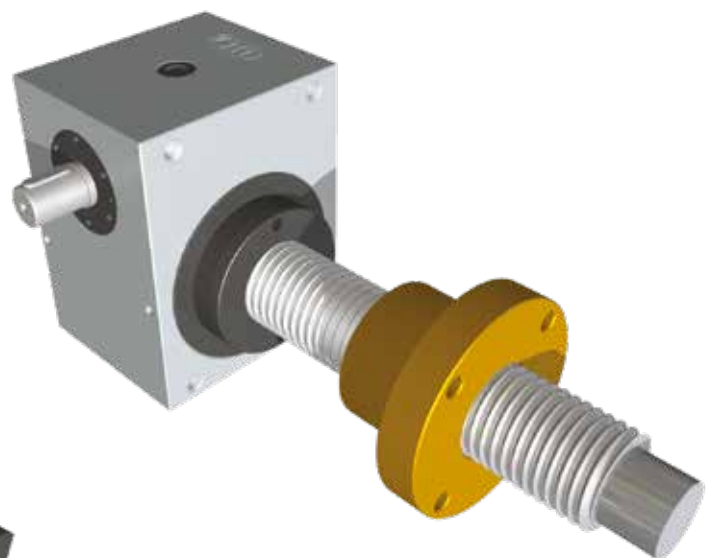
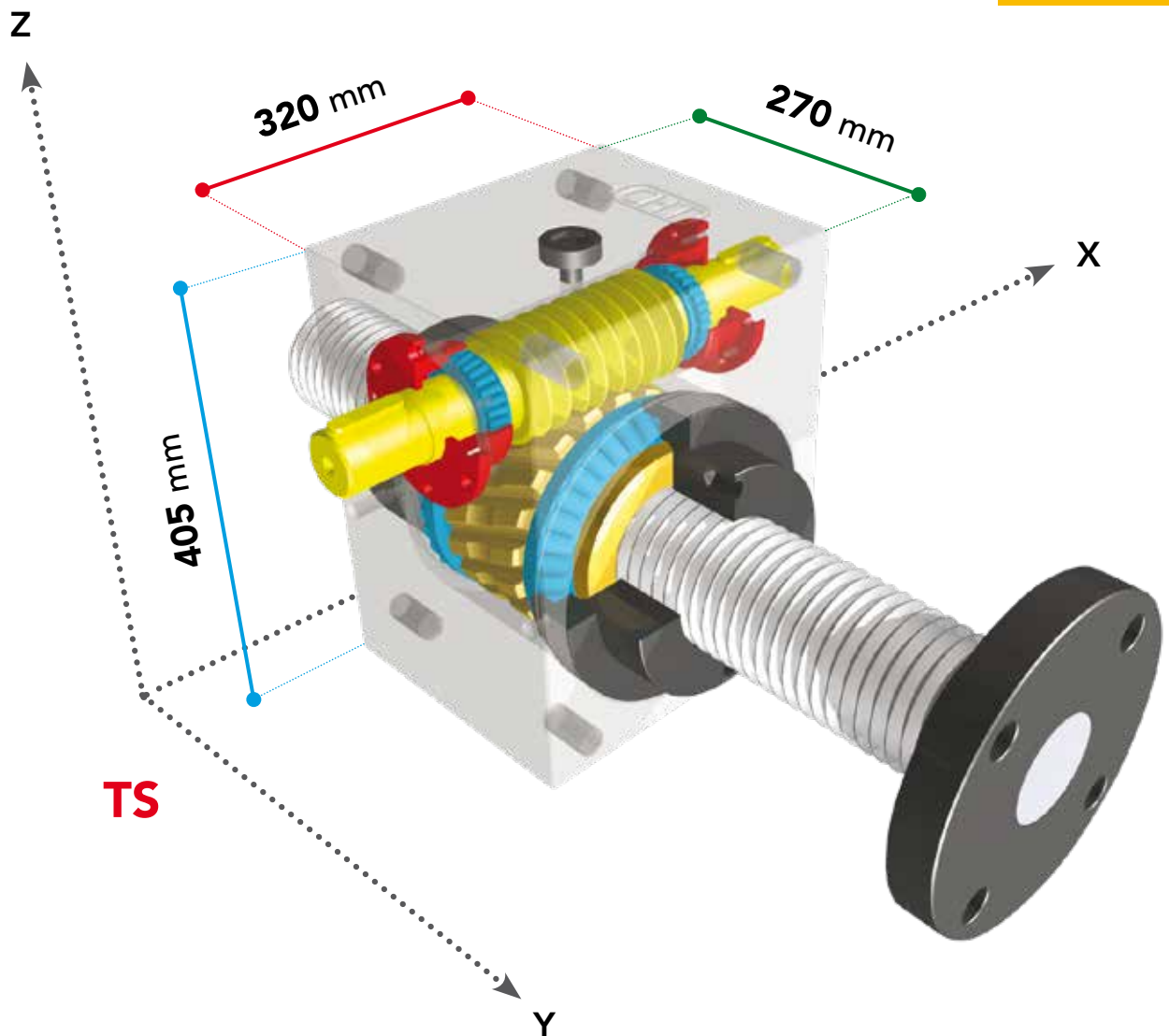



SERIE CHS 14 TS

VITE TRASLANTE

HEAVY LINE

SERIE CHS 14 TS - 80000 daN · TPN 140x14

GRANDEZZA MARTINETTO		CHS 14
PORTATA	daN (Kg)	80000
VITE TPN	DIAMETRO mm PASSO mm	140 14
RIDUZIONE	NORMALE LENTA	12:1 36:1
CORSA VITE PER GIRO mm	NORMALE LENTA	1,16 0,38
RENDIMENTO	NORMALE LENTA	16,0% 10,0%
PESO MARTINETTO (Kg)		550
PESO VITE TPN X 100 mm (Kg)		11
MATERIALE CASSA		Fe 510
QUANTITA' LUBRIFICANTE (Kg)		14
TIPO LUBRIFICANTE	AGIP GR MU EP2	
TEMPERATURA ESERCIZIO	-5° C +80° C	

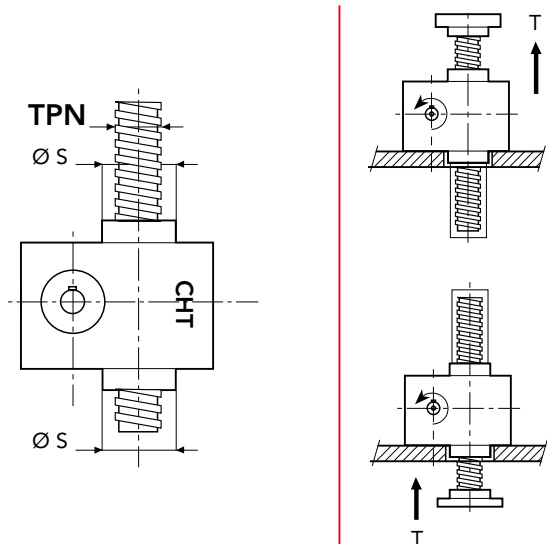
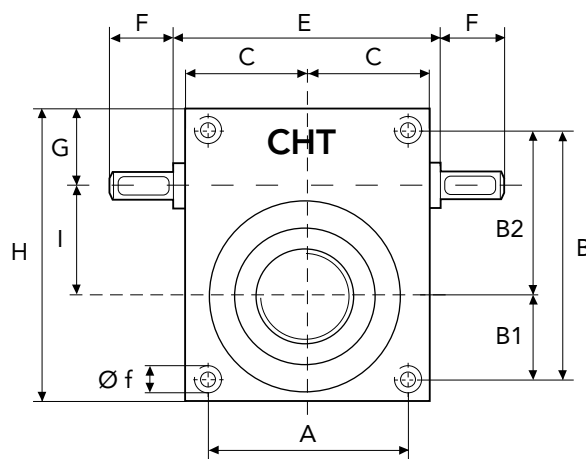
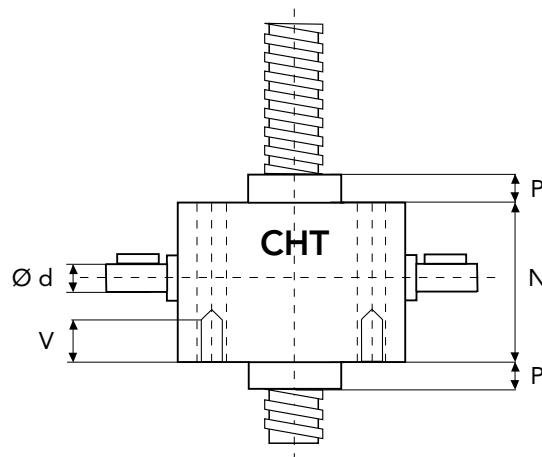

	A	B	B1	B2	C	E	F	G	H
CHS14	360	510	190	320	250	-	140	160	590
	I	N	P	P1	V	Ø d	Ø f	Ø s	TPN
CHS14	200	370	60	50	110	70	M56	300	140x14

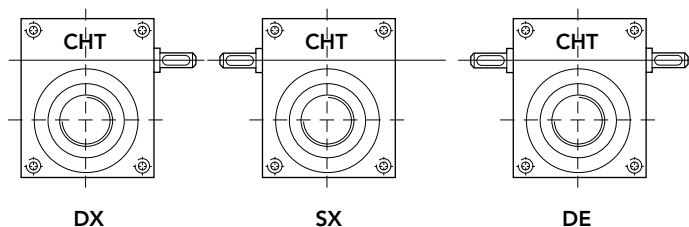



SERIE CHS 14 RS

VITE ROTANTE

HEAVY LINE

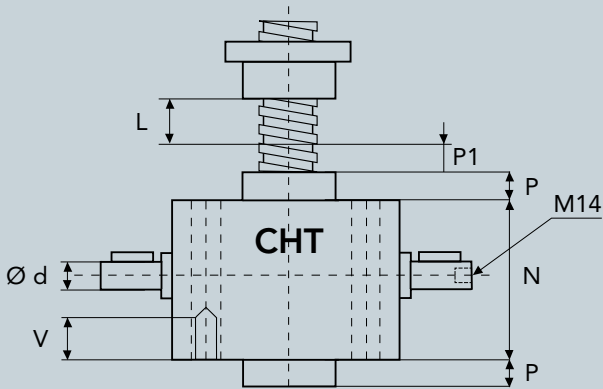

L = CORSA

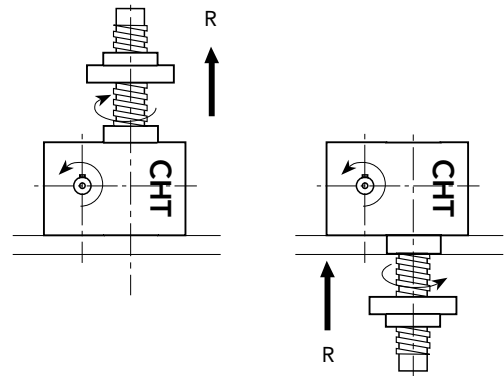
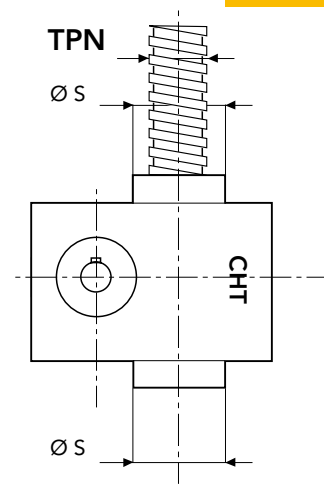
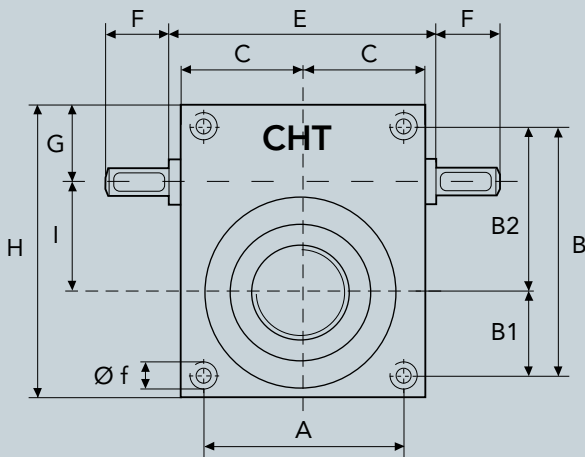

SERIE CHS 14 TS - 80000 daN · TPN 140x14

CHIOCCIOLA IN BRONZO

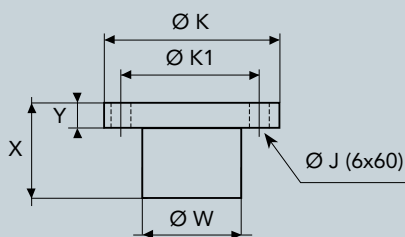

DIMENSIONI PAM FLANGIA CORTA

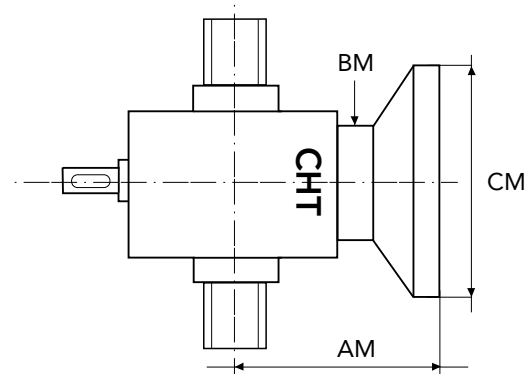

ESECUZIONI SPECIALI
contattare ufficio tecnico

	X	Y	Ø W	Ø K	Ø K1	Ø J
CHS14	250	80	210	320	270	25

CONFIGURAZIONI

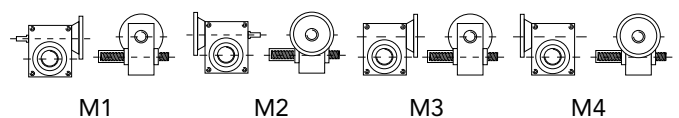



POTENZA E MOMENTO TORCENTE IN ENTRATA RIFERITI AL CARICO APPLICATO

Consultare nostro ufficio tecnico

carico daN			80000		60000		30000		10000	
rapporto	velocità sollev. mm	giri entrata	Pn Kw	Mt daNm	Pn Kw	Mt daNm	Pn Kw	Mt daNm	Pn Kw	Mt daNm
12	2100	1500	145,90	92,89	109,42	69,67	54,71	34,83	18,24	11,61
	1400	1000	97,26	92,89	72,95	69,67	36,47	34,83	12,16	11,61
	1050	750	72,95	92,89	54,71	69,67	27,36	34,83	9,12	11,61
	70	50	4,86	92,89	13,65	69,67	1,82	34,83	1,07	11,61

carico daN			80000		60000		30000		10000	
rapporto	velocità sollev. mm	giri entrata	Pn Kw	Mt daNm	Pn Kw	Mt daNm	Pn Kw	Mt daNm	Pn Kw	Mt daNm
36	1500	1500	77,81	49,54	58,36	37,15	29,18	18,58	9,73	6,19
	1000	1000	51,87	49,54	38,91	37,15	19,45	18,58	6,48	6,19
	750	750	38,91	49,54	29,18	37,15	14,59	18,58	4,86	6,19
	50	50	2,59	49,54	1,95	37,15	1,07	18,58	1,07	6,19

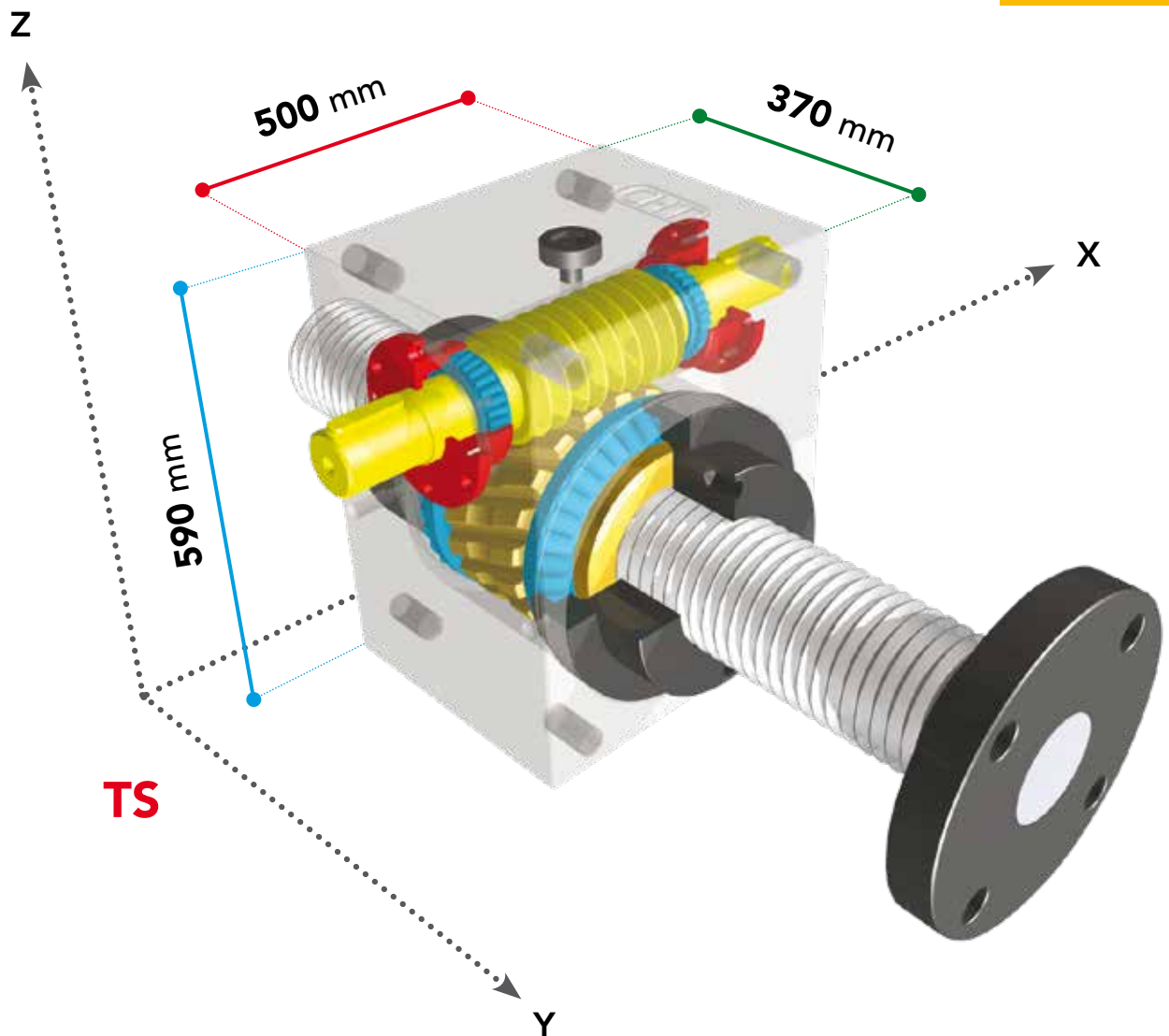

TS

RS



SERIE CHS 16 TS

VITE TRASLANTE

HEAVY LINE

SERIE CHS 16 TS - 100.000 daN · TPN 160x16

GRANDEZZA MARTINETTO		CHS 16
PORTATA	daN (Kg)	100000
VITE TPN	DIAMETRO mm PASSO mm	160 16
RIDUZIONE	NORMALE LENTA	12:1 36:1
CORSA VITE PER GIRO mm	NORMALE LENTA	1,33 0,44
RENDIMENTO	NORMALE LENTA	15,0% 9,0%
PESO MARTINETTO (Kg)		550
PESO VITE TPN X 100 mm (Kg)		14
MATERIALE CASSA		Fe 510
QUANTITA' LUBRIFICANTE (Kg)		14
TIPO LUBRIFICANTE	AGIP GR MU EP2	
TEMPERATURA ESERCIZIO	-5° C +80° C	

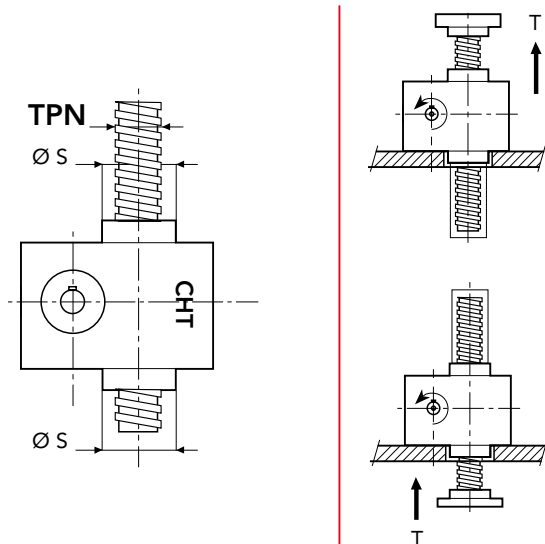
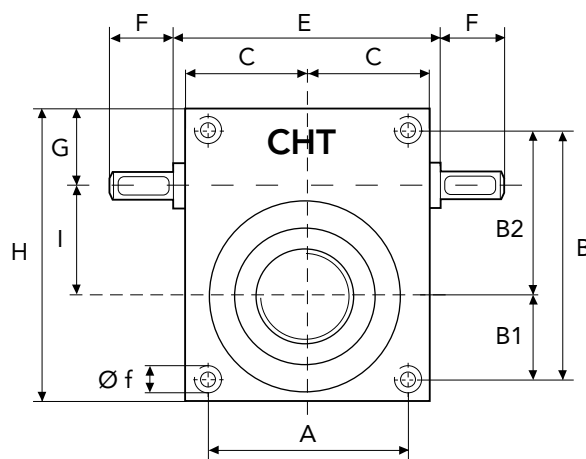
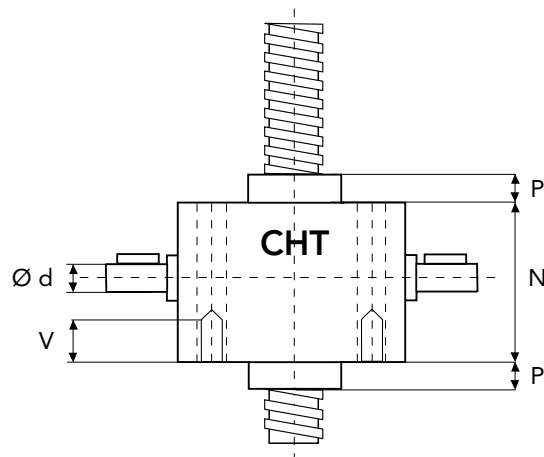

	A	B	B1	B2	C	E	F	G	H
CHS16	360	510	190	320	250	-	140	160	590
	I	N	P	P1	V	Ø d	Ø f	Ø s	TPN
CHS16	200	370	60	50	110	70	M56	300	160x16

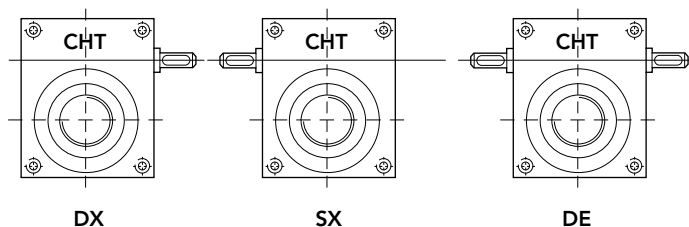

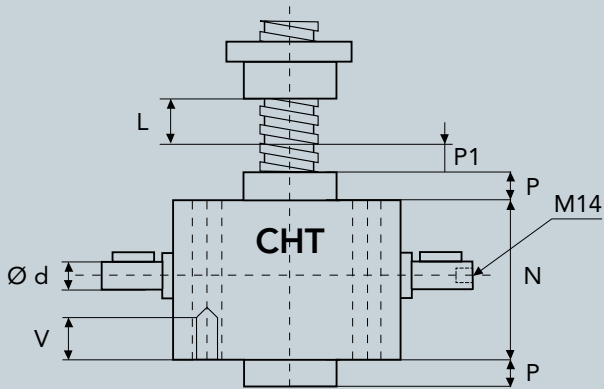

L = CORSA

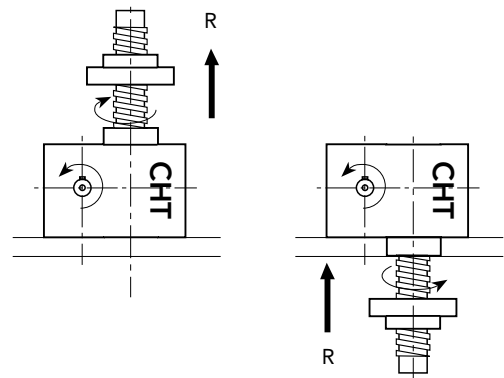
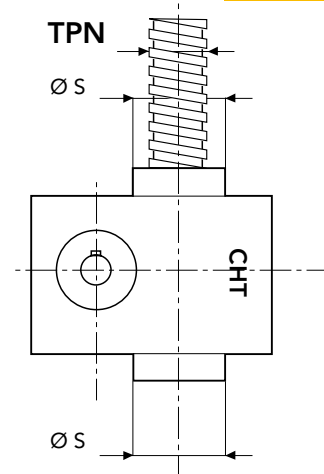
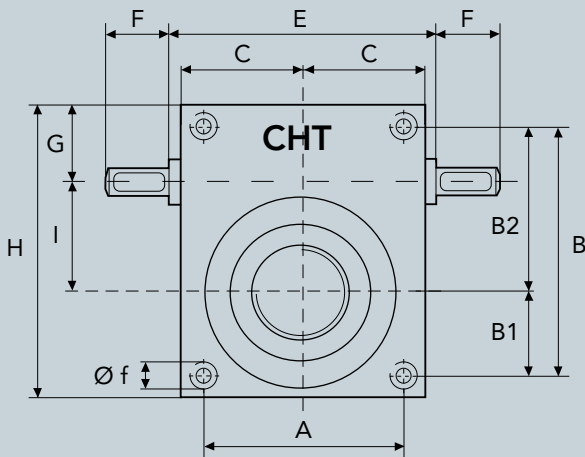

SERIE CHS 16 TS - 100.000 daN · TPN 160x16

CHIOCCIOLA IN BRONZO

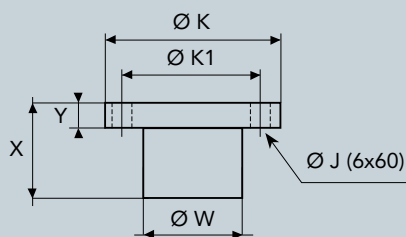

DIMENSIONI PAM FLANGIA CORTA

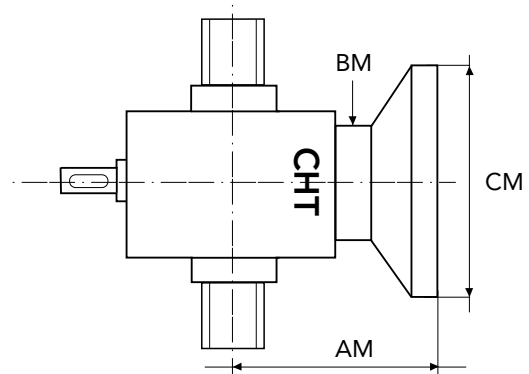

ESECUZIONI SPECIALI
contattare ufficio tecnico

	X	Y	Ø W	Ø K	Ø K1	Ø J
CHS16	250	80	210	320	270	25

CONFIGURAZIONI

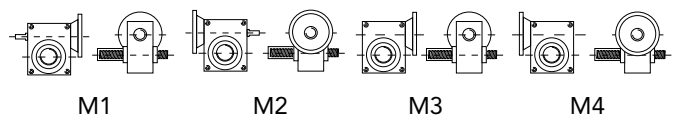



POTENZA E MOMENTO TORCENTE IN ENTRATA RIFERITI AL CARICO APPLICATO

Consultare nostro ufficio tecnico

carico daN			100000		80000		40000		10000	
rapporto	velocità sollev. mm	giri entrata	Pn Kw	Mt daNm	Pn Kw	Mt daNm	Pn Kw	Mt daNm	Pn Kw	Mt daNm
12	2400	1500	222,32	141,54	177,85	113,23	88,93	56,62	22,23	14,15
	1600	1000	148,21	141,54	118,57	113,23	59,28	56,62	14,82	14,15
	1200	750	111,16	141,54	88,93	113,23	44,46	56,62	11,12	14,15
	80	50	7,41	141,54	5,93	113,23	2,96	56,62	1,07	14,15

carico daN			100000		80000		40000		10000	
rapporto	velocità sollev. mm	giri entrata	Pn Kw	Mt daNm	Pn Kw	Mt daNm	Pn Kw	Mt daNm	Pn Kw	Mt daNm
36	800	1500	123,51	78,63	98,81	62,91	49,40	31,45	12,35	7,86
	533	1000	82,34	78,63	65,87	62,91	32,94	31,45	8,23	7,86
	400	750	61,76	78,63	49,40	62,91	24,70	31,45	6,18	7,86
	27	50	4,12	78,63	3,29	62,91	1,07	31,45	1,07	7,86

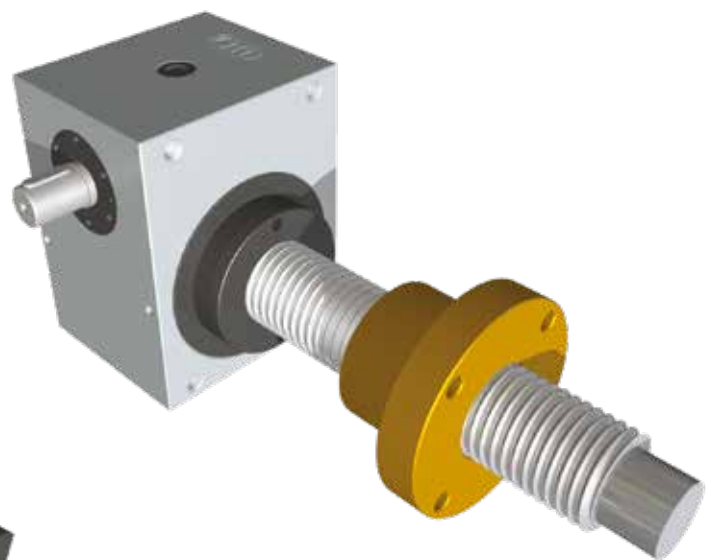
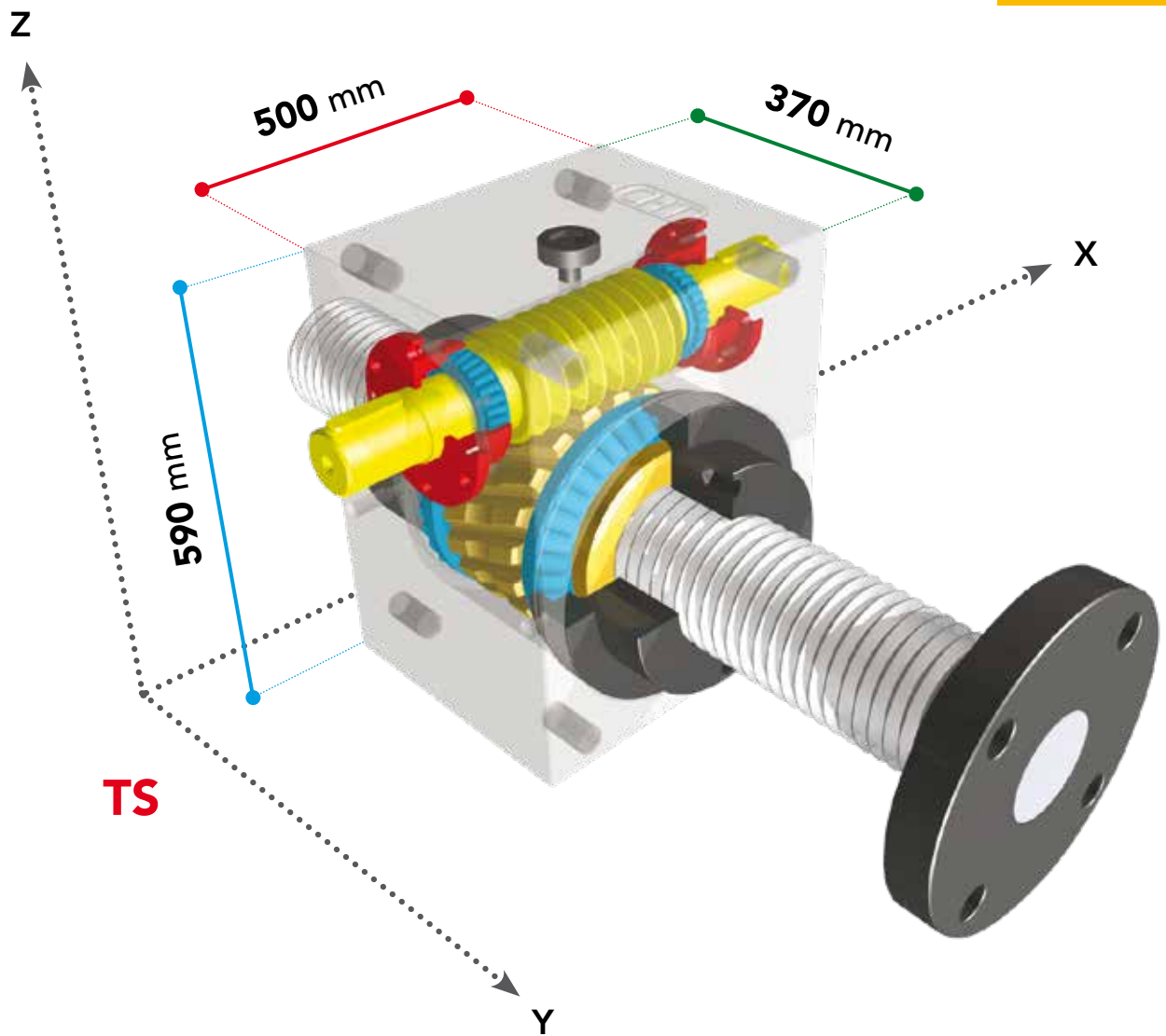

TS

RS



MARTINETTI CON VITI A RICIRCOLO DI SFERE

PER VITE TRASLANTE A **CHIOCCIOLA INTEGRATA**





CHIOCCIOLA SINGOLA FLANGIATA TIPO DIN 69051/5 PER VITI RULLATE

TIPO	d_o	P_h	D_w	N	D	D_1	D_2	D_3	L	L_1	L_2	L_3	L_4	L_5	H	C_o	C_a	R_s
CHN1405	14	5	3,175	2	24	36	46	5,5	44	5	10	10	40	5	1	846	730	14
CHN1605	16	5	3,175	3	28	38	48	5,5	50	5	10	10	40	5	1	1191	1160	21
CHN1610		10	3,175	3	28	38	48	5,5	55	5	10	10	40	5	1	1191	1160	21
CHN1616		16	3	2	28	38	48	5,5	49	4	12	15	40	6	1	887	783	16
CHN2005	20	5	3,175	4	36	47	58	6,6	54	5	10	10	44	5	1	1985	1525	33
CHN2505	25	5	3,175	4	40	51	62	6,6	54	5	10	10	48	5	1	2691	1626	40
CHN2506		6	3,969	4	40	51	62	6,6	65	6	10	10	48	5	1	3105	2439	41
CHN2510		10	4,762	4	40	51	62	6,6	85	6	10	10	48	5	1	3346	3242	40
CHN2525		25	3,969	2	45	60	73	6,6	72	6	12	15	62	6	1	2383	1872	25
CHN2525-B		25	3,969	3	40	51	62	6,6	95	/	12	30	48	6	1	2940	2458	33
CHN3205	32	5	3,175	4	50	65	80	9	54	6	12	10	62	6	1	3692	1747	50
CHN3206		6	3,969	4	50	65	80	9	65	6	12	10	62	6	1	4221	2618	51
CHN3210		10	6,35	4	50	65	80	9	93	6	12	16	62	6	1	5876	5254	51
CHN3232		32	3,969	3	50	65	80	9	120	/	13	40	62	6,5	1	4270	2642	41
CHN4005	40	5	3,175	5	63	78	93	9	62	6	14	10	70	7	2	5722	2204	71
CHN4010		10	6,35	5	63	78	93	9	106	7	14	16	70	7	2	9377	6611	75
CHN4040		40	6,35	2	70	85	100	9	100	7	14	16	80	7	2	4875	3437	39
CHN5010	50	10	6,35	5	75	93	110	11	108	7	16	16	85	8	2	12714	7050	92

N N° giri di sfere
H Tipo flangia
 d_o Diametro nominale (mm)
 P_h Passo (mm)

D_w Diametro sfere (mm)
 C_o Capacità di carico statico (daN)
 C_a Capacità di carico dinamico (daN)
 R_s Rigidezza sfere (daN/ μ m)

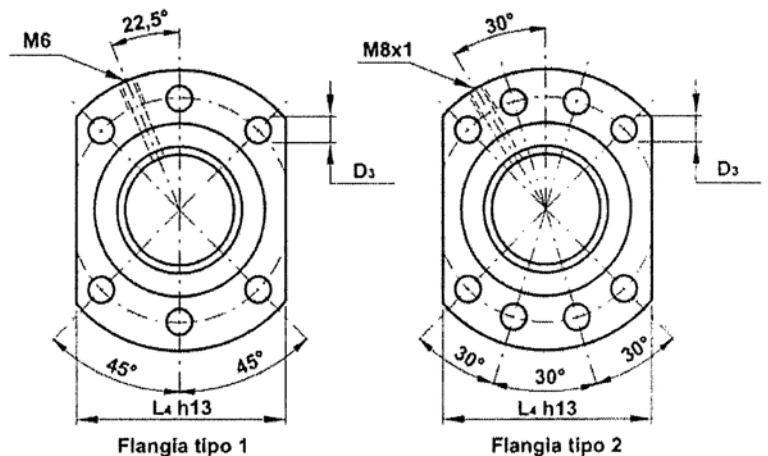
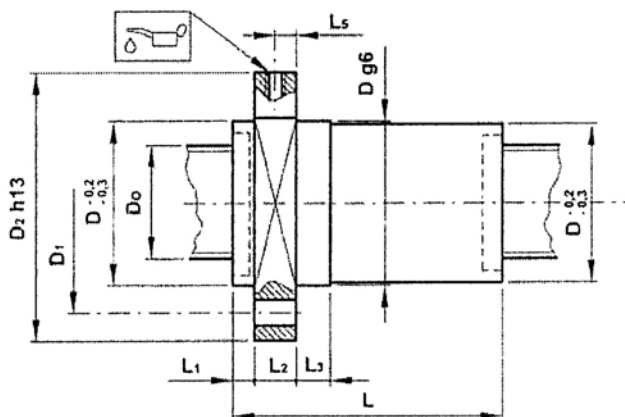



CHS 2 VRS

Ø 16 DIAMETRO VITE

CHS 2 VRS

		<i>passo 5</i>	<i>passo 5</i>		<i>passo 5</i>		<i>passo 16</i>	<i>passo 16</i>		<i>passo 16</i>	
carico daN			500		250			300		150	
rapporto	giri entrata	velocità sollev. mm	Pn Kw	Mt daNm	Pn Kw	Mt daNm	velocità sollev. mm	Pn Kw	Mt daNm	Pn Kw	Mt daNm
5	1500	1500	0,20	0,12	0,10	0,06	4800	0,38	0,24	0,19	0,12
	1000	1000	0,13	0,12	0,07	0,06	3200	0,25	0,24	0,13	0,12
	750	750	0,10	0,12	0,05	0,06	2400	0,19	0,24	0,09	0,12
	50	50	0,01	0,12	0,00	0,06	160	0,01	0,24	0,01	0,12

		<i>passo 5</i>	<i>passo 5</i>		<i>passo 5</i>		<i>passo 16</i>	<i>passo 16</i>		<i>passo 16</i>	
carico daN			500		250			300		150	
rapporto	giri entrata	velocità sollev. mm	Pn Kw	Mt daNm	Pn Kw	Mt daNm	velocità sollev. mm	Pn Kw	Mt daNm	Pn Kw	Mt daNm
10	1500	750	0,11	0,07	0,05	0,03	2400	0,20	0,13	0,10	0,06
	1000	500	0,07	0,07	0,04	0,03	1600	0,13	0,13	0,07	0,06
	750	375	0,05	0,07	0,03	0,03	1200	0,10	0,13	0,05	0,06
	50	25	0,00	0,07	0,00	0,03	80	0,01	0,13	0,07	0,06

		<i>passo 5</i>	<i>passo 5</i>		<i>passo 5</i>		<i>passo 16</i>	<i>passo 16</i>		<i>passo 16</i>	
carico daN			500		250			300		150	
rapporto	giri entrata	velocità sollev. mm	Pn Kw	Mt daNm	Pn Kw	Mt daNm	velocità sollev. mm	Pn Kw	Mt daNm	Pn Kw	Mt daNm
30	1500	250	0,04	0,02	0,02	0,01		0,07	0,05	0,04	0,02
	1000	167	0,03	0,02	0,01	0,01	533	0,05	0,05	0,02	0,02
	750	125	0,02	0,02	0,01	0,01	400	0,04	0,05	0,02	0,02
	50	8	0,00	0,02	0,00	0,01	27	0,00	0,05	0,00	0,02



CHS 3 VRS

Ø 32 DIAMETRO VITE

CHS 3 VRS

		<i>passo 5</i>	<i>passo 5</i>		<i>passo 5</i>		<i>passo 10</i>	<i>passo 10</i>		<i>passo 10</i>	
carico daN			1000		500			1500		750	
rapporto	giri entrata	velocità sollev. mm	Pn Kw	Mt daNm	Pn Kw	Mt daNm	velocità sollev. mm	Pn Kw	Mt daNm	Pn Kw	Mt daNm
5	1500	1500	0,39	0,25	0,20	0,12	3000	1,18	0,75	0,59	0,37
	1000	1000	0,26	0,25	0,13	0,12	2000	0,78	0,75	0,39	0,37
	750	750	0,20	0,25	0,10	0,12	1500	0,59	0,75	0,29	0,37
	50	50	0,01	0,25	0,01	0,12	100	0,04	0,75	0,02	0,37



CHS 3 VRS

Ø 32 DIAMETRO VITE

CHS 3 VRS

		<i>passo 5</i>		<i>passo 5</i>		<i>passo 5</i>		<i>passo 10</i>		<i>passo 10</i>		<i>passo 10</i>	
carico daN				1000		500				1500		750	
rapporto	giri entrata	velocità sollev. mm	Pn Kw	Mt daNm	Pn Kw	Mt daNm	velocità sollev. mm	Pn Kw	Mt daNm	Pn Kw	Mt daNm	Pn Kw	Mt daNm
10	1500	750	0,11	0,07	0,05	0,03	1500	0,20	0,13	0,10	0,06		
	1000	500	0,07	0,07	0,04	0,03	1000	0,13	0,13	0,07	0,06		
	750	375	0,05	0,07	0,03	0,03	750	0,10	0,13	0,05	0,06		
	50	25	0,00	0,07	0,00	0,03	50	0,01	0,13	0,00	0,06		

		<i>passo 5</i>		<i>passo 5</i>		<i>passo 5</i>		<i>passo 10</i>		<i>passo 10</i>		<i>passo 10</i>	
carico daN				1000		500				1500		750	
rapporto	giri entrata	velocità sollev. mm	Pn Kw	Mt daNm	Pn Kw	Mt daNm	velocità sollev. mm	Pn Kw	Mt daNm	Pn Kw	Mt daNm	Pn Kw	Mt daNm
30	1500	250	0,08	0,05	0,04	0,02	500	0,23	0,14	0,11	0,07		
	1000	167	0,05	0,05	0,03	0,02	333	0,15	0,14	0,08	0,07		
	750	125	0,04	0,05	0,02	0,02	250	0,11	0,14	0,06	0,07		
	50	8	0,00	0,05	0,00	0,02	17	0,01	0,14	0,00	0,07		



CHS 4 VRS

Ø 40 DIAMETRO VITE

CHS 4 VRS

		<i>passo 5</i>		<i>passo 5</i>		<i>passo 5</i>		<i>passo 10</i>		<i>passo 10</i>		<i>passo 10</i>	
carico daN				1000		500				2500		1500	
rapporto	giri entrata	velocità sollev. mm	Pn Kw	Mt daNm	Pn Kw	Mt daNm	velocità sollev. mm	Pn Kw	Mt daNm	Pn Kw	Mt daNm	Pn Kw	Mt daNm
5	1500	1500	0,39	0,25	0,20	0,12	3000	1,96	1,25	1,18	0,75		
	1000	1000	0,26	0,25	0,13	0,12	2000	1,31	1,25	0,78	0,75		
	750	750	0,20	0,25	0,10	0,12	1500	0,98	1,25	0,59	0,75		
	50	50	0,01	0,25	0,01	0,12	100	0,07	1,25	0,04	0,75		

		<i>passo 5</i>		<i>passo 5</i>		<i>passo 5</i>		<i>passo 10</i>		<i>passo 10</i>		<i>passo 10</i>	
carico daN				1000		500				2500		1500	
rapporto	giri entrata	velocità sollev. mm	Pn Kw	Mt daNm	Pn Kw	Mt daNm	velocità sollev. mm	Pn Kw	Mt daNm	Pn Kw	Mt daNm	Pn Kw	Mt daNm
10	1500	750	0,21	0,13	0,11	0,07	1500	1,05	0,67	0,63	0,40		
	1000	500	0,14	0,13	0,07	0,07	1000	0,70	0,67	0,42	0,40		
	750	375	0,11	0,13	0,05	0,07	750	0,53	0,67	0,32	0,40		
	50	25	0,01	0,13	0,00	0,07	50	0,04	0,67	0,02	0,40		



CHS 4 VRS

Ø 40 DIAMETRO VITE

CHS 4 VRS

carico daN		<i>passo 5</i>	<i>passo 5</i>		<i>passo 5</i>		<i>passo 10</i>	<i>passo 10</i>		<i>passo 10</i>	
rapporto	giri entrata	velocità sollev. mm	Pn Kw	Mt daNm	Pn Kw	Mt daNm	velocità sollev. mm	Pn Kw	Mt daNm	Pn Kw	Mt daNm
30	1500	250	0,08	0,05	0,04	0,02	500	0,38	0,24	0,23	0,14
	1000	167	0,05	0,05	0,03	0,02	333	0,25	0,24	0,15	0,14
	750	125	0,04	0,05	0,02	0,02	250	0,19	0,24	0,11	0,14
	50	8	0,00	0,05	0,00	0,02	17	0,01	0,24	0,01	0,14



CHS 5 VRS

Ø 50 DIAMETRO VITE

CHS 5 VRS

carico daN			<i>passo 10</i>		<i>passo 10</i>		<i>passo 10</i>		<i>passo 10</i>	
rapporto	giri entrata	velocità sollev. mm	Pn Kw	Mt daNm	Pn Kw	Mt daNm	Pn Kw	Mt daNm	Pn Kw	Mt daNm
5	1500	3000	2,35	1,50	1,57	1,00	0,78	0,50	0,39	0,25
	1000	2000	1,57	1,50	1,05	1,00	0,52	0,50	0,26	0,25
	750	1500	1,18	1,50	0,78	1,00	0,39	0,50	0,20	0,25
	50	100	0,08	1,50	0,05	1,00	0,03	0,50	0,01	0,25

carico daN			<i>passo 10</i>		<i>passo 10</i>		<i>passo 10</i>		<i>passo 10</i>	
rapporto	giri entrata	velocità sollev. mm	Pn Kw	Mt daNm	Pn Kw	Mt daNm	Pn Kw	Mt daNm	Pn Kw	Mt daNm
10	1500	1500	1,26	0,80	0,84	0,54	0,42	0,27	0,21	0,13
	1000	1000	0,84	0,80	0,56	0,54	0,28	0,27	0,14	0,13
	750	750	0,63	0,80	0,42	0,54	0,21	0,27	0,11	0,13
	50	50	0,04	0,80	0,03	0,54	0,01	0,27	0,01	0,13

carico daN			<i>passo 10</i>		<i>passo 10</i>		<i>passo 10</i>		<i>passo 10</i>	
rapporto	giri entrata	velocità sollev. mm	Pn Kw	Mt daNm	Pn Kw	Mt daNm	Pn Kw	Mt daNm	Pn Kw	Mt daNm
30	1500	500	0,45	0,29	0,30	0,19	0,15	0,10	0,08	0,05
	1000	333	0,30	0,29	0,20	0,19	0,10	0,10	0,05	0,05
	750	250	0,23	0,29	0,15	0,19	0,08	0,10	0,04	0,05
	50	17	0,02	0,29	0,01	0,19	0,01	0,10	0,00	0,05





CONFIGURAZIONE MARTINETTI

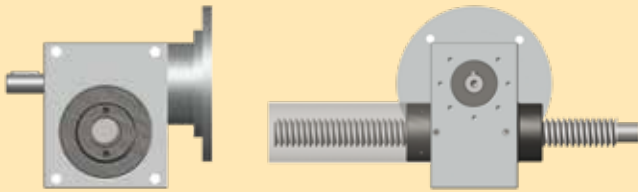

M1



DE

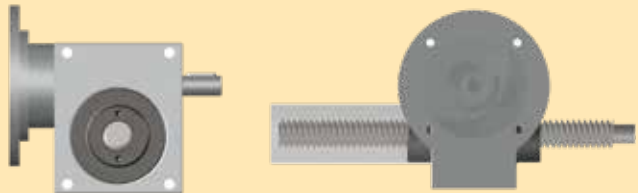

M2



SX

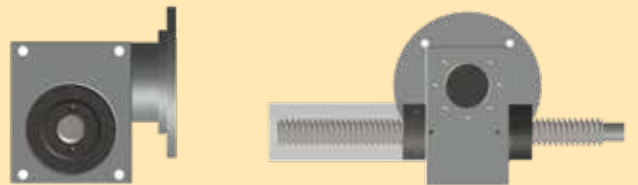

M3



DX

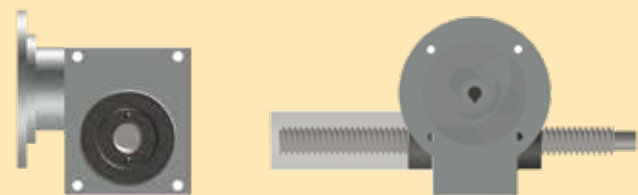

M4



ACCESSORI

PE	PROTEZIONE ELASTICA
PR	PROTEZIONE RIGIDA
AR	ANTIROTAZIONE
AS	ANTISFILAMENTO
FC	PREDISPOSIZIONE FINE CORSA
PO	PROTEZIONE RIGIDA OSCILLANTE
AM	ASTA MAGGIORATA
CU	CONTROLLO USURA
RG	RECUPERO GIOCHI
CS	CHIOCCIOLA DI SICUREZZA
FCO	FLANGIA PER CASSA OSCILLANTE
VRS	VITE A RICIRCOLO DI SFERE
LO	LUBRIFICAZIONE AD OLIO
CF	CASSA CON FORI FILETTATI
OX	VITE SOLLEVAMENTO INOX

TERMINALI VITE TRAPEZIA

Per esecuzione a vite rotante **RS**
solo terminale **TL**

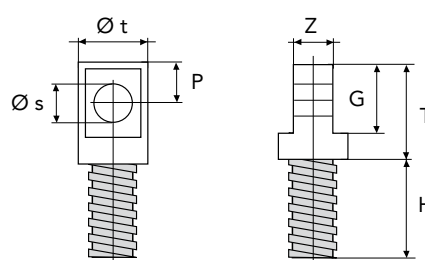
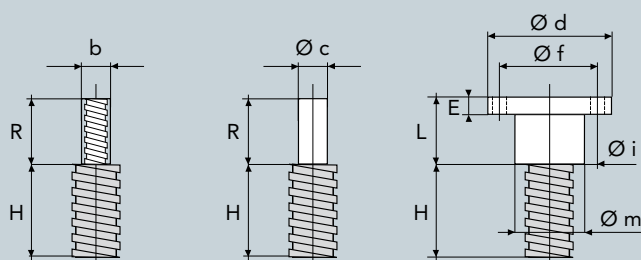

TF

TL

TP

TS

* N° 4 fori a 90° ** N° 6 fori a 60°

$\text{Øc} = +0 - 0,10$

TIPO	H	R	b	L	E	P	G	T	Z	Øc	Ød	Øf	Øi	Øm	Øs	Øt
CHS 1	15	20	12 x 1.5	14	8	20	40	70	20	12	54	40	7*	26	16	30
CHS 2	15	20	14 x 1.5	21	8	20	40	75	25	15	79	60	11*	39	20	38
CHS 3	20	30	20 x 2.5	23	10	25	50	95	30	20	89	67	11*	46	25	48
CHS 4	25	30	30 x 3.5	30	15	35	70	125	40	30	109	85	13*	60	35	68
CHS 5	25	50	36 x 4	50	20	50	100	180	60	40	149	117	17*	85	50	88
CHS 6	25	50	36 x 4	50	20	50	100	180	60	40	149	117	17*	85	50	88
CHS 7	25	60	56 x 5.5	60	30	60	120	210	75	55	198	155	25*	105	60	108
CHS 8	25	60	64 x 6	60	30	65	130	225	80	65	218	170	25*	120	65	118
CHS 9	40	70	70 x 6	70	40	80	160	280	100	85	278	220	29**	150	80	138
CHS 10	40	70	70 x 6	70	40	80	160	280	100	85	278	220	29**	150	80	138
CHS 12	40	90	90 x 6	80	50	100	200	350	120	100	298	240	32**	170	100	138
CHS 14	50	110	110 x 6	100	60	140	280	450	155	120	378	300	52**	210	140	168
CHS 16	50	125	125 x 6	100	60	140	280	460	155	140	378	300	52**	210	140	216



OPZIONI

PREDISPOSIZIONE FINE CORSA

Per esecuzione
a vite traslante TS
Versione FC

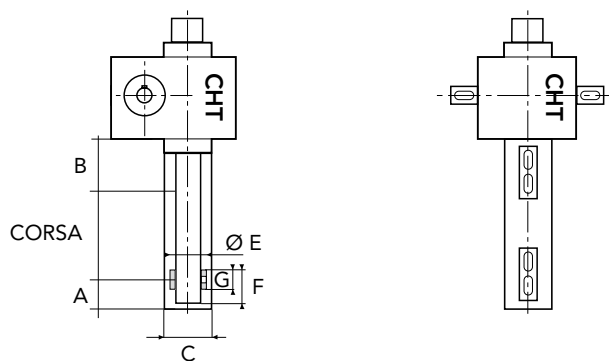
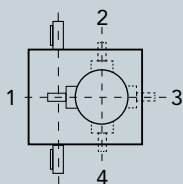

	A	B	Ø C	Ø E	F	G
CHS 1	40	50	40	22	20	16
CHS 2	40	50	48	36	20	18
CHS 3	50	60	65	52	20	20
CHS 4	60	70	76	61	20	20
CHS 5	60	70	102	82	20	20
CHS 6	60	70	102	82	20	20
CHS 7	60	70	128	110	30	30
CHS 8	60	70	128	110	30	30
CHS 9	60	80	Contattare Ufficio Tecnico		30	30
CHS 10	60	90	229	119	30	30
CHS 12	60	90	229	119	30	30
CHS 14	Contattare Ufficio Tecnico					
CHS 16	Contattare Ufficio Tecnico					

FLANGIA PER CASSA OSCILLANTE (FCO)

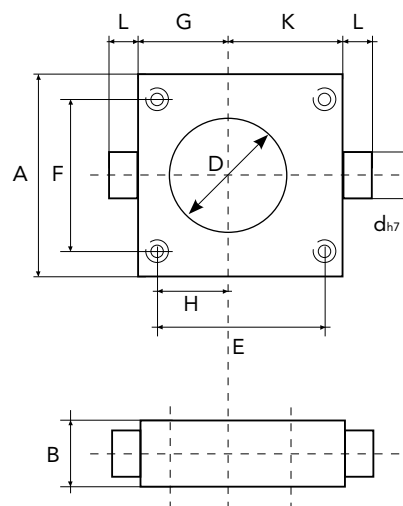

SERIE CHS													
Dim.	1	2	3	4	5	6	7	8	9	10	12	14	16
B	20	25	30	40	50	50							
Ø dh7	15	20	25	35	45	45							
D	34	48	64	75	100	100							
H	28	30	48	60	60	60							
E	80	85	131	165	175	175							
F	56	80	102	130	134	134							
A	72	98	128	165	175	175							
G	36	38,5	57,5	75	78	78							
K	60	63,5	92,5	125	138	138							
L	15	20	20	30	35	35							



OPZIONI

ANTISFILAMENTO

Per esecuzione a vite traslante **TS** Versione **AS**

GR	A	B
CHS 1	22	16
CHS 2	36	18
CHS 3	52	20
CHS 4	61	20
CHS 5	82	20
CHS 6	82	20
CHS 7	110	30
CHS 8	110	30
CHS 9	Contattare Uff. Tecnico	
CHS 10	Contattare Uff. Tecnico	
CHS 12	Contattare Uff. Tecnico	
CHS 14	Contattare Uff. Tecnico	
CHS 16	Contattare Uff. Tecnico	

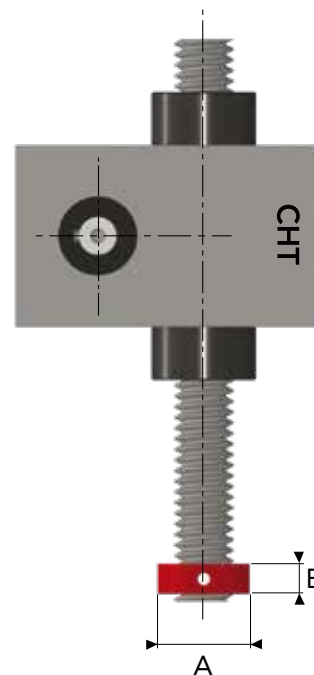

ASTA (VITE TRAPEZIA) MAGGIORATA - AM

Solo esecuzione **RS** - Vite rotante

E' possibile per tutte le grandezze montare aste con diametro e passo maggiorato. Per esecuzione **TS** - VITE TRASLANTE consultare il nostro ufficio tecnico.

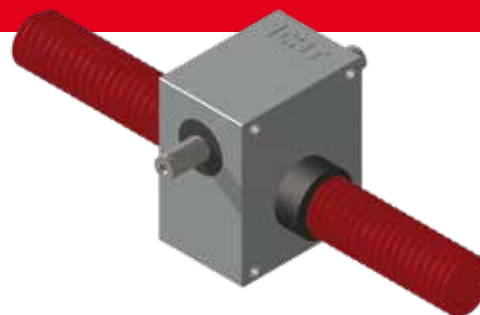

RECUPERO GIOCHI - RG

Il funzionamento è basato sul principio di chiocciola controchiocciola. Nel caso **TS** il recupero giochi avviene mediante la regolazione del coperchio del martinetto, nel caso **RS** mediante il serraggio della controchiocciola alla chiocciola.

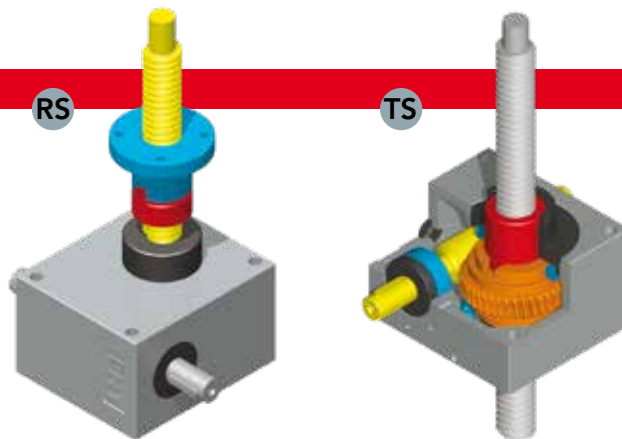

CONTROLLO USURA - CU

L'applicazione di una chiocciola supplementare, vincolata alla sola rotazione della ruota elicoidale nel caso **TS** e alla madrevite nel caso **RS**, senza essere sottoposta al carico, permette di controllare visivamente le condizioni di usura del martinetto sia con controllo visivo che con proximity.

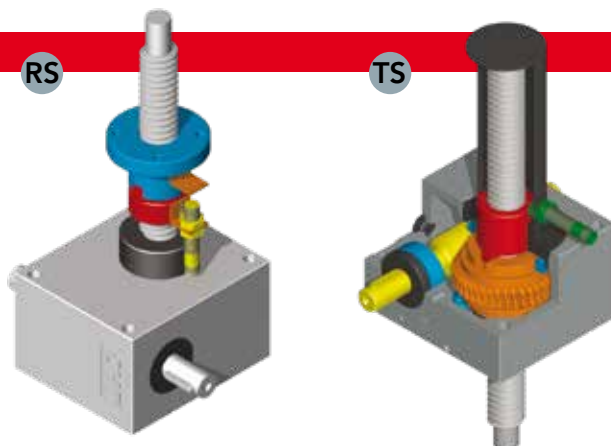



ANTIROTAZIONE

Per esecuzione a vite tralante **TS**
Versione **AR**

Antirrotazione a doppia guida realizzato nella protezione rigida "PR"

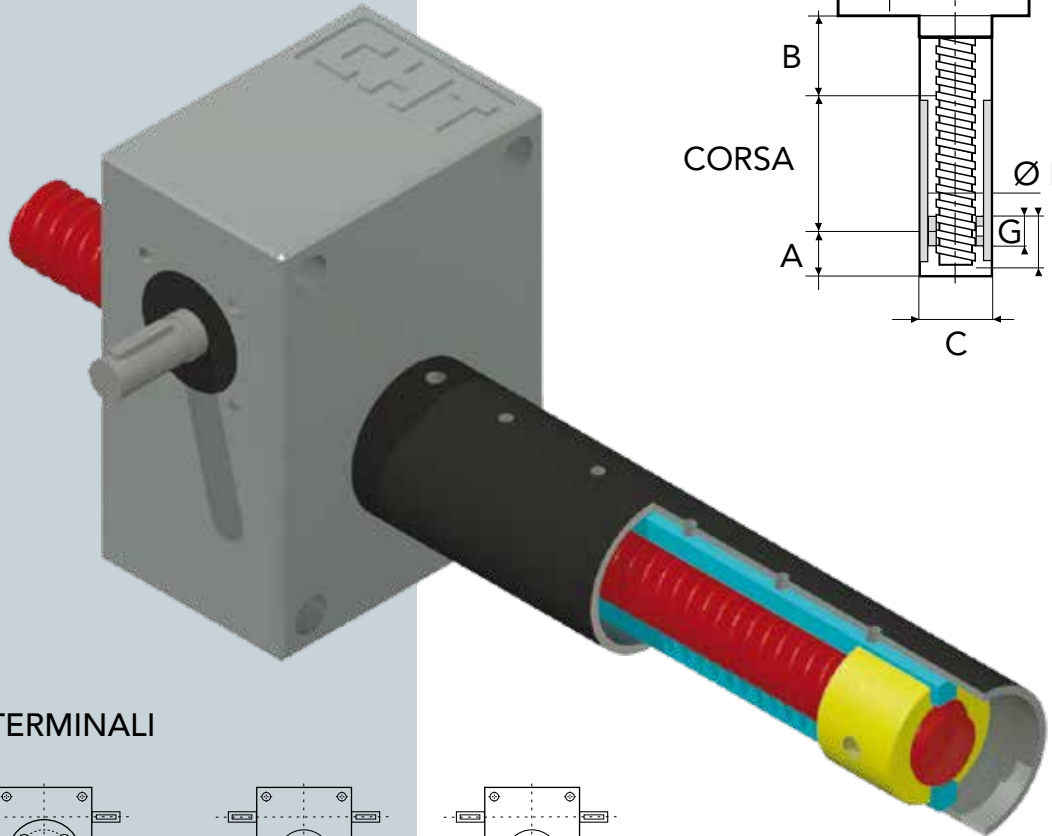

ORIENTAMENTO TERMINALI

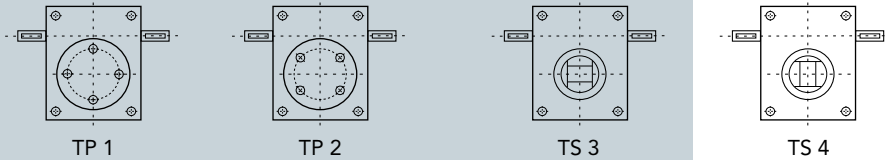

	A	B	Ø C	Ø E	F	G
CHS 1	40	25	40	22	20	16
CHS 2	40	35	48	36	20	18
CHS 3	50	35	65	52	20	20
CHS 4	60	40	76	61	20	20
CHS 5	60	45	102	82	20	20
CHS 6	60	45	102	82	20	20
CHS 7	60	60	128	110	30	30
CHS 8	60	60	128	110	30	30
CHS 9	Contattare Ufficio Tecnico					
CHS 10	Contattare Ufficio Tecnico					
CHS 12	Contattare Ufficio Tecnico					
CHS 14	Contattare Ufficio Tecnico					
CHS 16	Contattare Ufficio Tecnico					



OPZIONI

PROTEZIONE RIGIDA - PR

Grand.	CHS 1	CHS 2	CHS 3	CHS 4	CHS 5	CHS 6	CHS 7	CHS 8	CHS 9	CHS 10	CHS 12	CHS 14	CHS 16
T	40	48	65	76	102	102	128	128	-	-	-	-	-
A	45	55	65	80	85	85	90	90	-	-	-	-	-

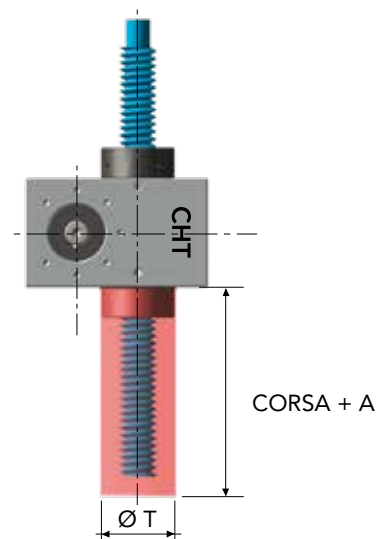

PROTEZIONE ELASTICA - PE

Grand.	CHS 1	CHS 2	CHS 3	CHS 4	CHS 5	CHS 6	CHS 7	CHS 8	CHS 9	CHS 10	CHS 12	CHS 14	CHS 16
L	1/10 della corsa												
L1	corsa												
B	30	44	60	69	90	90	120	120	150	210	210	300	300
C	26	32	46	60	85	85	120	120	150	150	180	210	210
D	15	15	15	20	30	30	30	30	50	50	50	60	60
E	70	70	78	120	120	120	145	145	145	225	225	265	265

NOTE Arrotondare la corsa ai 100 mm superiori

MARTINETTO
CON VITE TRASLANTE
PROTEZIONE RIGIDA,
FINECORSA DI
CONTROLLO
E PROTEZIONE
FLESSIBILE



APERTA

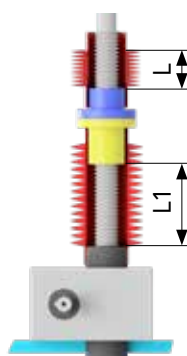

CHIUSA

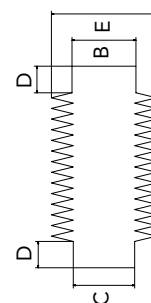
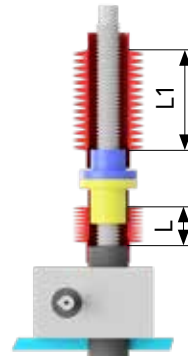

VERSIONE ROTANTE

CHIUSA

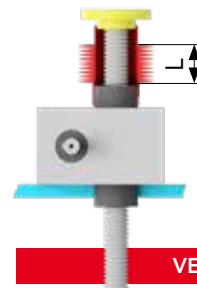

APERTA

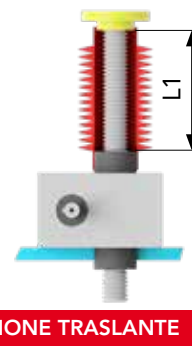

VERSIONE TRASLANTE



PARTI DI RICAMBIO

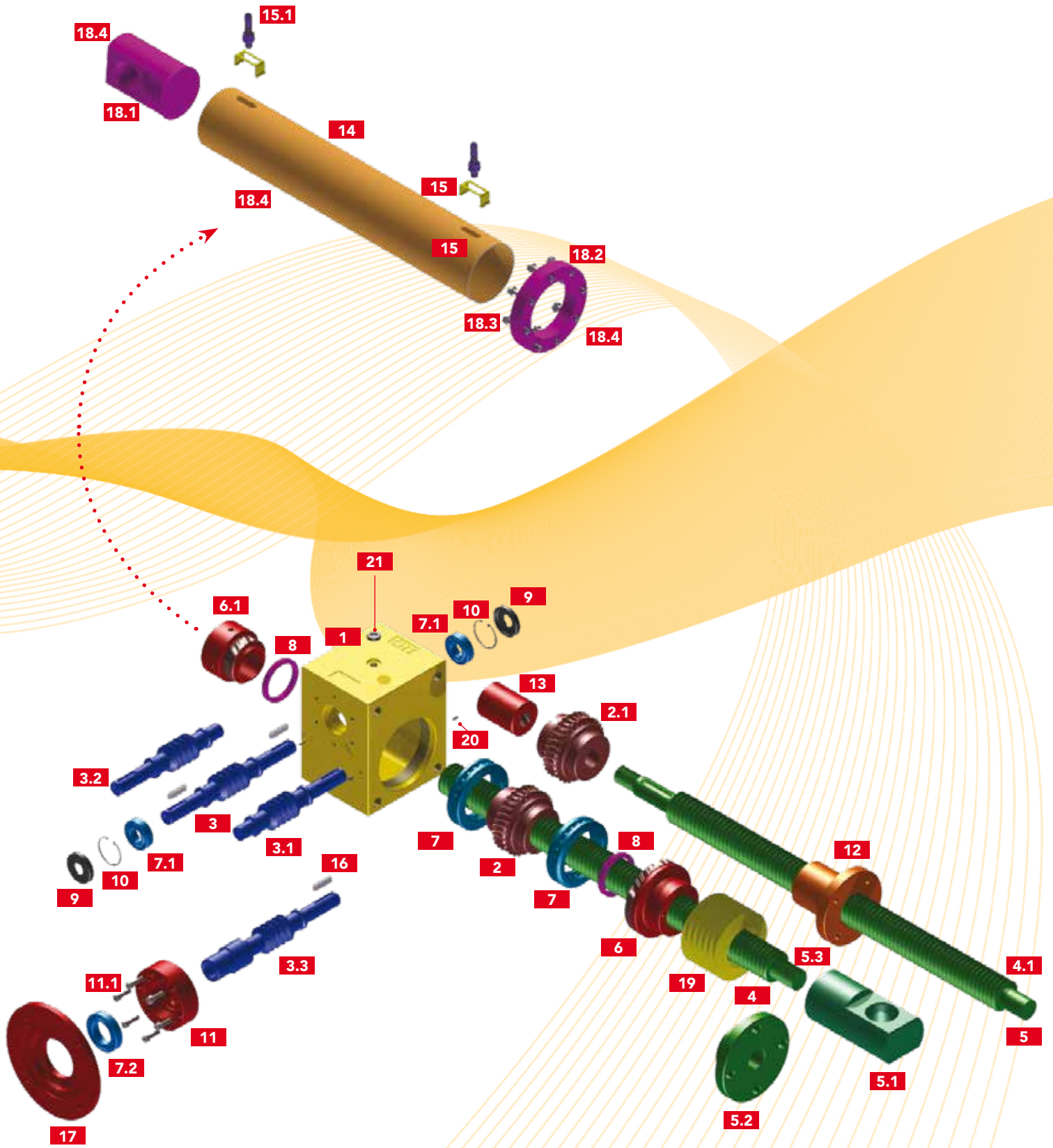



PARTI DI RICAMBIO





CHIOCCIOLA DI SICUREZZA - CS

Molte applicazioni richiedono la sicurezza che il martinetto possa sostenere il carico anche in condizioni di usura della madrevite intesa come ruota elicoidale o chiocciola.

La chiocciola di sicurezza si innesta alla madrevite con innesto a chiavetta frontale.

In caso di usura della madrevite l'innesto a chiavetta con la chiocciola di sicurezza vede un aumento del gioco assiale (distanza tra chiocciola madre e chiocciola di sicurezza).

Questa usura si evidenzia con la riduzione della quota L o L1 (dipende dal modello TS o RS).

Quando questa diminuzione raggiunge il valore δ indicato nella tabella, è indispensabile sostituire il gruppo madrevite e chiocciola di sicurezza; **pertanto si prescrive la verifica periodica di questa misura**. Si ricorda inoltre che la chiocciola di sicurezza lavora solo in senso unidirezionale (quindi a trazione o compressione).

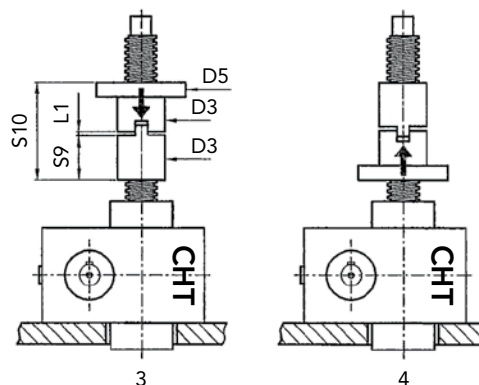
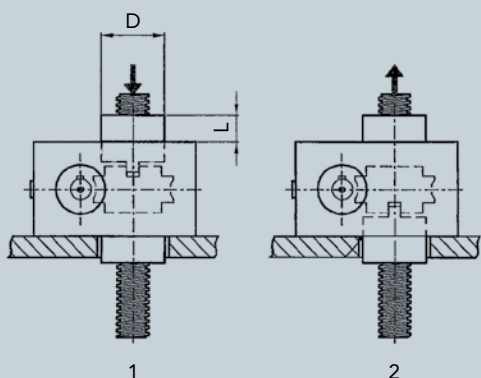
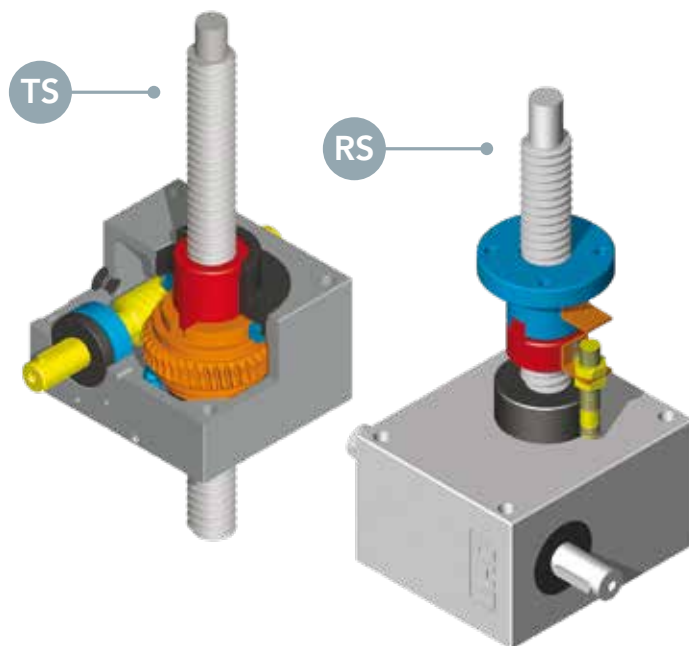

CHIOCCIOLA DI SICUREZZA - CS - PER MODELLI - TS

GRANDEZZA	CHS 1	CHS 2	CHS 3	CHS 4	CHS 5	CHS 6	CHS 7	CHS 8	CHS 9	CHS 10	CHS 12	CHS 14	CHS 16
Valore limite di usura δ	contattare uff. tecn.	1	1,5	1,75	2,25	2,25	2,5	2,5	contattare ufficio tecnico				
D \varnothing	contattare uff. tecn.	40	52	65	82	82	100	110	contattare ufficio tecnico				
L~	contattare uff. tecn.	17	20	32	42	42	58	63	contattare ufficio tecnico				

CHIOCCIOLA DI SICUREZZA - CS - PER MODELLI - RS

GRANDEZZA	CHS 1	CHS 2	CHS 3	CHS 4	CHS 5	CHS 6	CHS 7	CHS 8	CHS 9	CHS 10	CHS 12	CHS 14	CHS16
Valore limite di usura δ	contattare uff. tecn.	1	1,5	1,75	2,25	2,25	2,5	2,5	contattare ufficio tecnico				
D3 \varnothing	contattare uff. tecn.	32	46	60	76	80	100	110	contattare ufficio tecnico				
D5 \varnothing	contattare uff. tecn.	60	80	96	130	110	180	190	contattare ufficio tecnico				
L1~	contattare uff. tecn.	2	3	3,5	4,5	4,5	5	5	contattare ufficio tecnico				
S9	contattare uff. tecn.	35	38	64	89	89	90	95	contattare ufficio tecnico				
S10	contattare uff. tecn.	82	89	142,5	193,5	193,5	200	210	contattare ufficio tecnico				



PROTEZIONE RIGIDA OSCILLANTE - PO

Per i modelli TP offriamo una protezione rigida con terminale ad occhiello.
Questa protezione sostiene il carico pertanto è bene non eccedere con la lunghezza in modo da evitare anomale flessioni.

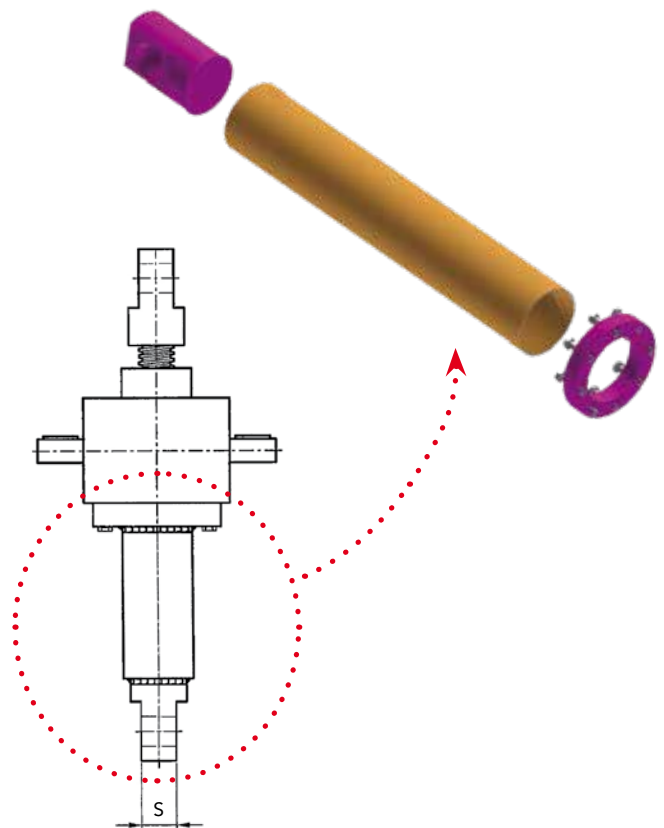
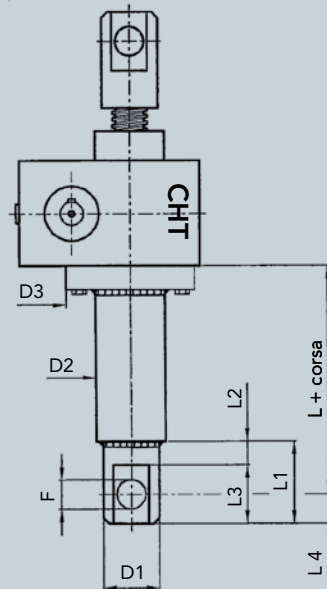

PROTEZIONE RIGIDA OSCILLANTE - PO

GRANDEZZA	CHS 1	CHS 2	CHS 3	CHS 4	CHS 5	CHS 6	CHS 7	CHS 8	CHS 9	CHS 10	CHS 12	CHS 14	CHS 16
D1 ø	contattare uff. tecn.	38	48	68	88	88	118	118	contattare ufficio tecnico				
D2 ø	contattare uff. tecn.	48	65	76	102	102	128	128	contattare ufficio tecnico				
D3 ø	contattare uff. tecn.	88	110	150	150	150	200	200	contattare ufficio tecnico				
F ø H9	contattare uff. tecn.	20	25	35	50	50	60	60	contattare ufficio tecnico				
L	contattare uff. tecn.	90	115	145	180	180	215	215	contattare ufficio tecnico				
L1	contattare uff. tecn.	55	70	95	140	140	175	175	contattare ufficio tecnico				
L2	contattare uff. tecn.	15	20	25	40	40	45	45	contattare ufficio tecnico				
L3	contattare uff. tecn.	40	50	70	100	100	130	130	contattare ufficio tecnico				
L4	contattare uff. tecn.	20	25	35	50	50	65	65	contattare ufficio tecnico				
L5	contattare uff. tecn.	15	20	20	20	20	25	25	contattare ufficio tecnico				
S	contattare uff. tecn.	25	30	40	60	60	80	80	contattare ufficio tecnico				



ESEMPI DI MONTAGGIO



2.0

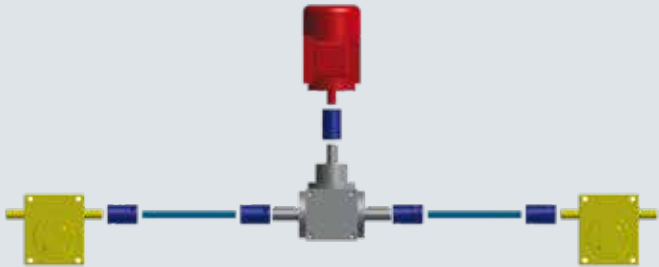

2.1



2.2

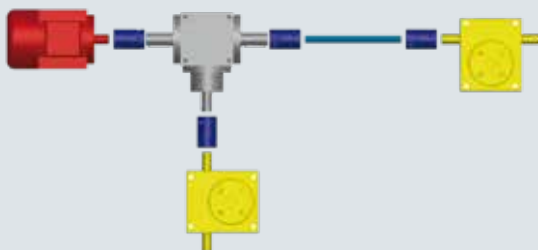

2.3



2.4

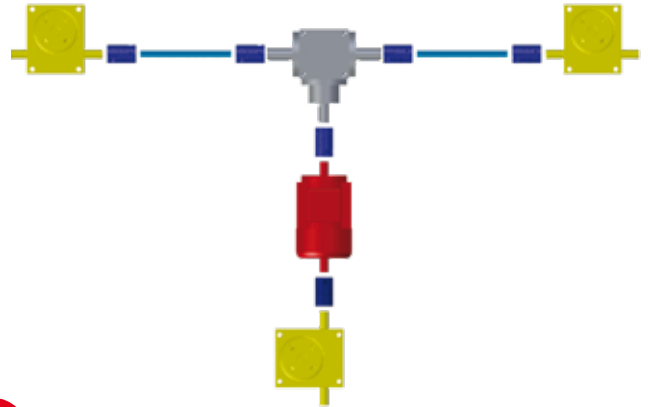

3.1

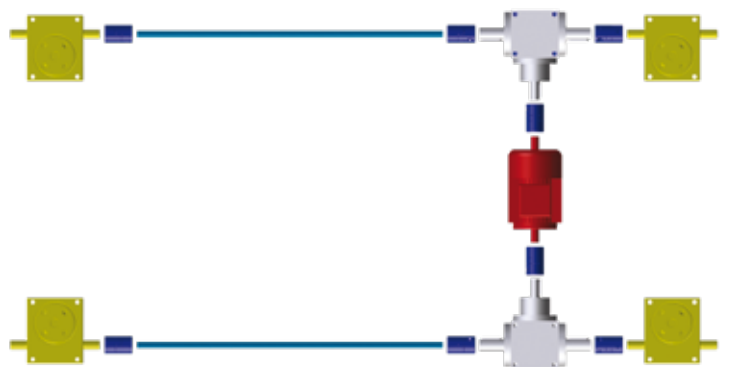

4.1

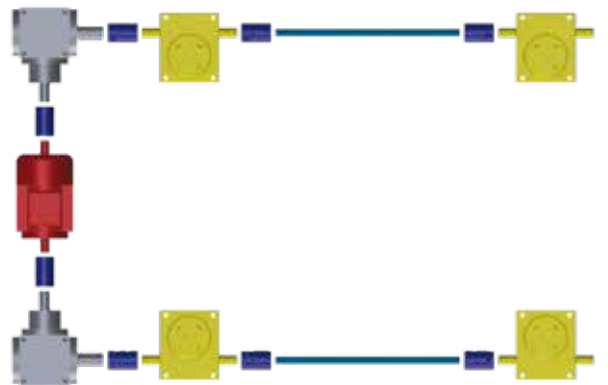

4.2

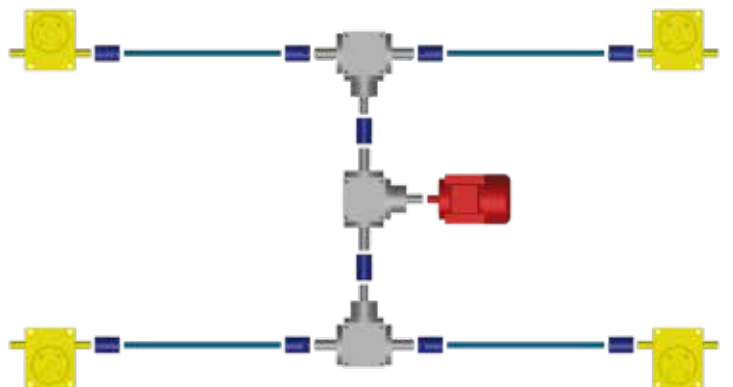

4.3



ESEMPI DI MONTAGGIO

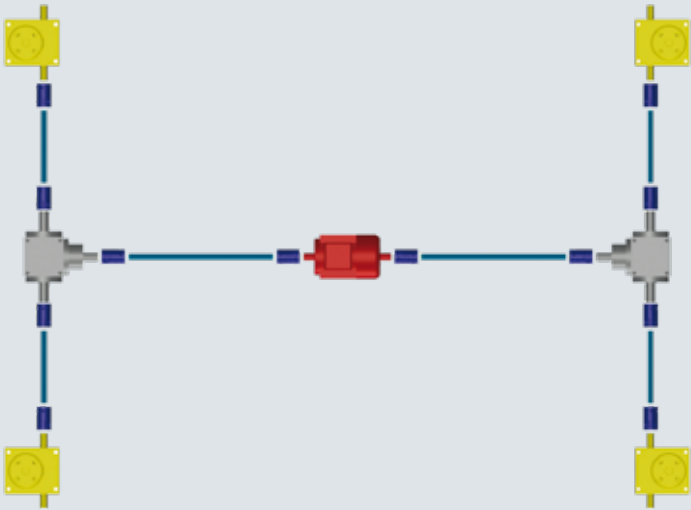

4.4

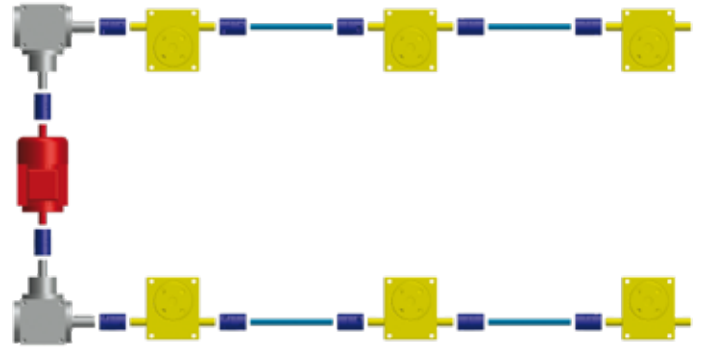

6.2

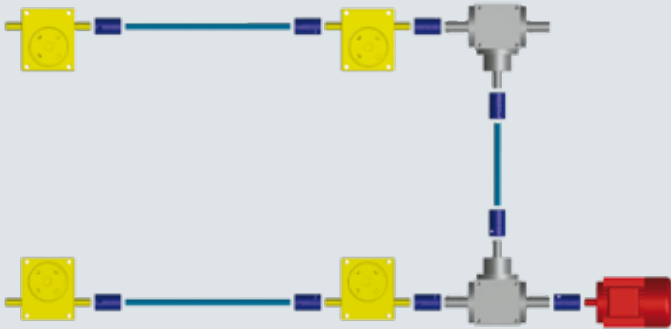

4.5

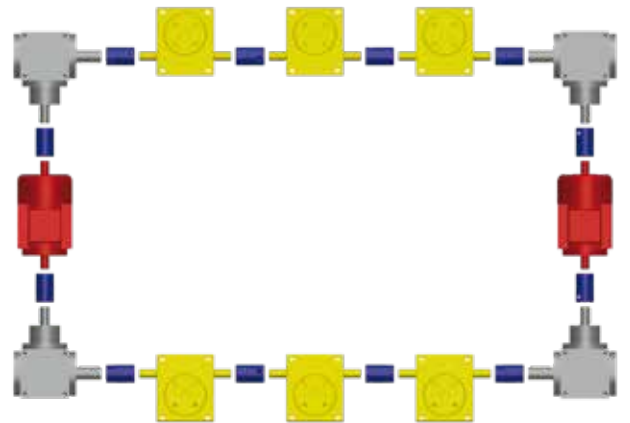

6.3

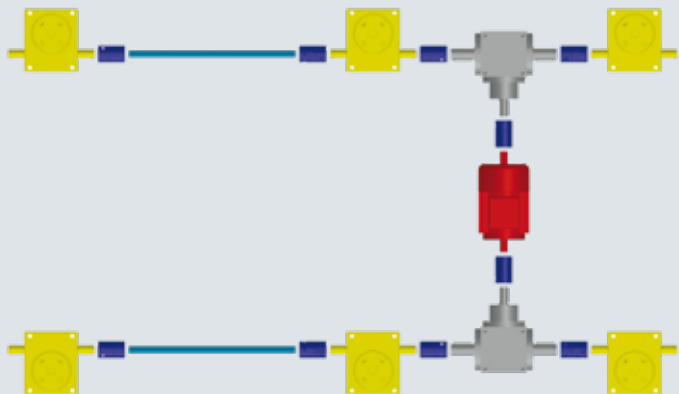

6.1

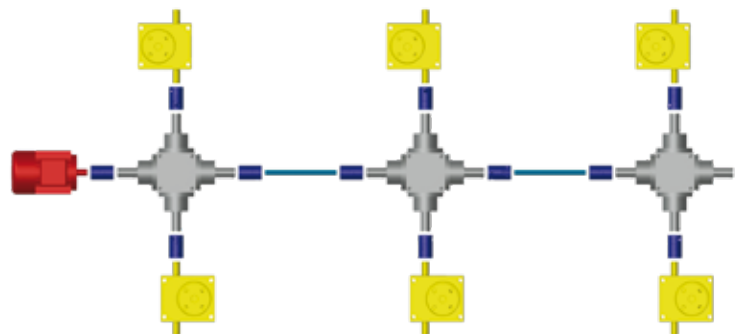

6.4



CONDIZIONI GENERALI DI VENDITA

1) ORDINI - Gli ordini per materiale standard e speciale devono essere sempre riferiti alle offerte della CHIARAVALLI GROUP S.p.A. Le ordinazioni sono impegnative per il cliente. Una volta iniziata la lavorazione non si accettano annullamenti o riduzioni dell'ordine salvo il risarcimento da parte del cliente dei costi di materiale e di lavorazione sostenuti fino al momento della sospensione. La quantità spedita può variare del \pm 5% rispetto alla quantità ordinata.

2) PREZZI - Si intendono quelli in vigore alla data dell'ordine. Tutti i prezzi sono per merce resa franco Premezzo, imballo escluso.

Qualora nel corso della fornitura si verificassero aumenti nel materiale o negli altri costi di produzione è facoltà della CHIARAVALLI GROUP S.p.A. di adeguare i prezzi, anche per gli ordini in corso, agli aumenti verificatisi.

3) TERMINI DI CONSEGNA - Sono da considerarsi validi solo i termini di consegna indicati dalla CHIARAVALLI GROUP S.p.A. Essi sono da considerarsi comunque solo indicativi. Nei casi di difficoltà nell'approvvigionamento dei materiali, di sciopero o comunque in tutti i casi di forza maggiore, i termini di consegna vengono automaticamente prorogati senza che la CHIARAVALLI GROUP S.p.A. sia tenuta a corrispondere indennizzi di sorta. Il cliente ha in ogni caso l'obbligo del ritiro del materiale speciale ordinato all'approntamento.

4) SPEDIZIONI - Le spedizioni si intendono a carico del committente ed eseguite a suo rischio e pericolo. I reclami per gli eventuali ammanchi devono presentarsi entro 8 gg. dal ricevimento della merce. Qualora venga pattuito che il costo del trasporto sia a carico, anche solo in parte, della CHIARAVALLI GROUP S.p.A., questa si riserva il diritto di scegliere il mezzo di spedizione più economico.

5) IMBALLO - L'imballo è fatturato al prezzo di costo.

6) RESI - Non si accettano ritorni di merce per qualsiasi causa se non preventivamente autorizzati e con imballi, eventuale sdoganamento e resa a totale carico dell'acquirente. A copertura degli oneri di magazzino ed amministrativi sarà emessa nota di addebito in ragione del 15% del valore della merce resa.

7) GARANZIA - La ditta CHIARAVALLI GROUP S.p.A. si impegna a riparare o sostituire gratuitamente quei pezzi da essa riconosciuti difettosi. La merce contestata dev'essere resa alla sede della CHIARAVALLI GROUP S.p.A., franco di ogni spesa. La garanzia decade qualora i pezzi resi come difettosi siano stati riparati o manomessi. Le riparazioni di pezzi difettosi eseguite dal committente saranno riconosciute solamente dietro autorizzazione dalla CHIARAVALLI GROUP S.p.A. e dopo approvazione di essa del preventivo di spesa. La CHIARAVALLI GROUP S.p.A. non assume responsabilità nè riconosce indennizzi di sorta per danni che si verificassero durante l'impiego dei suoi prodotti anche se difettosi. Non viene riconosciuta la garanzia per perdita di lubrificante determinata da normale usura degli anelli di tenuta.

8) RESPONSABILITÀ - La ditta CHIARAVALLI GROUP S.p.A. non assume responsabilità nè riconosce indennizzi di sorta per danni che si verificassero durante l'impiego dei suoi prodotti anche se difettosi.

La CHIARAVALLI GROUP S.p.A. declina ogni responsabilità nell'esecuzione di particolari su disegno del cliente sottostanti ad eventuali brevetti.

9) PAGAMENTI - Saranno riconosciuti validi solo i pagamenti effettuati nei modi e nei termini pattuiti. Trascorso il termine di pagamento la CHIARAVALLI GROUP S.p.A. conteggerà gli interessi di mora al tasso del 3% superiore a quello legale, fermo il diritto di esigere il pagamento. In caso di ritardato o mancato pagamento da parte del committente la ditta CHIARAVALLI GROUP S.p.A. si riserva il diritto di sospendere le consegne degli ordini in corso o di pretendere il pagamento anticipato senza riconoscere al committente indennizzi di sorta o risarcimenti. Qualsiasi contestazione dei materiali in corso di fabbricazione o già in possesso del committente non libera quest'ultimo dall'effettuare il pagamento alla scadenza stabilita e per l'intero ammontare della fattura senza alcuna detrazione.

10) PROPRIETÀ - Tutta la merce spedita rimane sempre di proprietà della Ditta CHIARAVALLI GROUP S.p.A. fino al pagamento completo delle sue fatture.

11) FORO COMPETENTE - Qualsiasi controversia inerente ai rapporti commerciali con la CHIARAVALLI GROUP S.p.A. sarà di competenza del Tribunale di Busto Arsizio.

Chiaravalli Group S.p.A. declina qualsiasi responsabilità per eventuali errori in cui possa essere incorsa nella compilazione del presente catalogo e si riserva il diritto di apporre al disegno ed alle dimensioni dei prodotti elencati qualunque modifica richiesta da esigenze di costruzione o dallo sviluppo evolutivo del prodotto.



CHIARAVALLI Cz a.s.
 Průmyslová 2083
 59401 Velké Meziříčí
 Česká republika
 Tel. +420 566 502 030
 www.chiaravalli.cz



CHIARAVALLI POLSKA Sp. z o.o.
 ul. Polna 133
 87 - 100 Toruń
 Polska
 Tel. + 48 56 623 30 00
 www.chiaravalli.pl



Via per Cedrate, 476
 21044 Cavaria con Premezzo (VA) · Italy
 Tel. +39 0331 214 511

www.chiaravalli.com
 chiaravalli@chiaravalli.com

